

# Dell™ Latitude™ E6500

## Opsætning og hurtig referenceguide

**Denne guide giver dit et overblik over egenskaber, specifikationer og hurtig opsætning samt problemløsningsinformation om din computer. For flere informationer om styringsystemet, enheder og teknologier, se *Dell Teknologiguide* på [support.dell.com](http://support.dell.com).**

Model PP30L

# Bemærkninger, meddelelser og advarsler



**BEMÆRK:** En BEMÆRK angiver vigtige oplysninger, som du kan bruge for at udnytte computeren optimalt.



**MEDDELELSE:** En MEDDELELSE angiver enten en mulig beskadigelse af hardware eller tab af data og oplyser dig om, hvordan du kan undgå dette problem.



**ADVARSEL:** En ADVARSEL angiver mulig tingskade, legemsbeskadigelse eller død.

Hvis du har købt en Dell™-computer i n-serien, gælder eventuelle referencer til Microsoft® Windows®-operativsystemer i dette dokument ikke.

## Macrovision produktmeddelelse

Dette produkt indeholder ophavsretsbeskyttet teknologi, der er beskyttet af amerikanske patenter og andre former for intellektuel ejendomsret, der tilhører Macrovision Corporation og andre rettighedshavere. Anvendelse af denne ophavsretsbeskyttelsesteknologi skal være autoriseret af Macrovision Corporation og er beregnet til hjemmebrug eller til andre begrænsede fremvisningsformål, med mindre andet er autoriseret af Macrovision Corporation. Reverserede ændringer og adskillelse er forbudt.

---

### Oplysningerne i dette dokument kan ændres uden varsel.

© 2008 Dell Inc. Alle rettigheder forbeholdes.

Enhver form for reproduktion uden skriftlig tilladelse fra Dell Inc. er strengt forbudt.

Handelsmærkerne i denne tekst: *Dell*, *Latitude*, *Wi-Fi Catcher*, *Dell MediaDirect*, *DellConnect* og *DELL* er handelsmærker fra Dell Inc.; *Bluetooth* er registrerede handelsmærker, ejet af Bluetooth SIG, Inc. og anvendes af Dell under licens; *Intel* er et registreret handelsmærke og *Core* er et handelsmærke, ejet af Intel Corporation i USA og andre lande; *Blu-ray Disc* er et varemærke, som tilhører Blu-ray Disc Association; *Microsoft*, *Windows*, *Windows Vista* og *Windows Vista* startknapplogoet er enten varemærker eller registrerede varemærker, som tilhører Microsoft Corporation i USA og/eller andre lande.

Andre varemærker og firmanavne kan være brugt i dette dokument til at henvise til enten de fysiske eller juridiske personer, som gør krav på mærkerne og navnene, eller til deres produkter. Dell Inc. fraskriver sig enhver tingslig rettighed, for så vidt angår varemærker og firmanavne, som ikke er deres egne.

Model PP30L

April 2008

Delnr. P983C

Rev. A00

# Indholdsfortegnelse

1	Om computeren . . . . .	7
	<b>Set forfra</b> . . . . .	7
	<b>Set bagfra</b> . . . . .	9
	<b>Fjernelse af batteri</b> . . . . .	10
	<b>Trådløs kontakt og Dell™ Wi-Fi Catcher™ Network Locator</b> . . . . .	11
2	Opsætning af din computer . . . . .	13
	<b>Hurtig opsætning</b> . . . . .	13
	<b>Oprettelse af forbindelse til internettet</b> . . . . .	15
	Opsætning af internetforbindelse . . . . .	15
	<b>Overførsel af oplysninger til en ny computer</b> . . . . .	17
	Operativsystemet Microsoft® Windows® XP . . . . .	17
	Microsoft Windows Vista® . . . . .	20
3	Specifikationer . . . . .	21

4	Fejlfinding . . . . .	31
	<b>Værktøjer</b> . . . . .	31
	Tænd/sluk-lamper . . . . .	31
	Bip-koder . . . . .	32
	Fejlmeddelelser . . . . .	33
	Systemmeddelelser . . . . .	39
	Fejlfinding af software- og hardwareproblemer . . . . .	41
	Dell Diagnosticering . . . . .	41
	<b>Tips til fejlfinding</b> . . . . .	43
	Problemer med strøm . . . . .	43
	Problemer med hukommelse . . . . .	45
	Problemer med låsning og software . . . . .	45
	Dell Teknisk opdateringsservice . . . . .	47
	Dell Support Utility (supportprogram) . . . . .	47
5	Geninstallation af software . . . . .	49
	<b>Drivere</b> . . . . .	49
	Identifikation af drivere . . . . .	49
	Geninstallation af drivere og hjælpeprogrammer . . . . .	50
	<b>Gendannelse af operativsystemet</b> . . . . .	52
	Brug af Microsoft® Windows® Systemgendannelse . . . . .	52
	Brug af Dell Factory Image Restore . . . . .	55
	Anvendelse af mediet Operativsystem . . . . .	56

6	Få hjælp . . . . .	59
	<b>Sådan får du hjælp . . . . .</b>	<b>59</b>
	Teknisk service og kundeservice. . . . .	60
	DellConnect™. . . . .	60
	Onlinetjenester . . . . .	60
	AutoTech-tjenesten. . . . .	61
	Automatisk ordrestatusservice. . . . .	61
	<b>Problemer med din ordre . . . . .</b>	<b>61</b>
	<b>Produktinformation . . . . .</b>	<b>62</b>
	<b>Returnering af varer til garantireparation eller refundering . . . . .</b>	<b>62</b>
	<b>Inden du ringer. . . . .</b>	<b>63</b>
	<b>Kontakt Dell . . . . .</b>	<b>65</b>
7	Sådan finder du information . . . . .	67
	Indeks . . . . .	69



# Om computeren

 **BEMÆRK:** For flere informationer om din computer, se *Dell™ Technology Guide* (Dell™ Teknologiguide) på din computer eller på [support.dell.com](http://support.dell.com).

## Set forfra

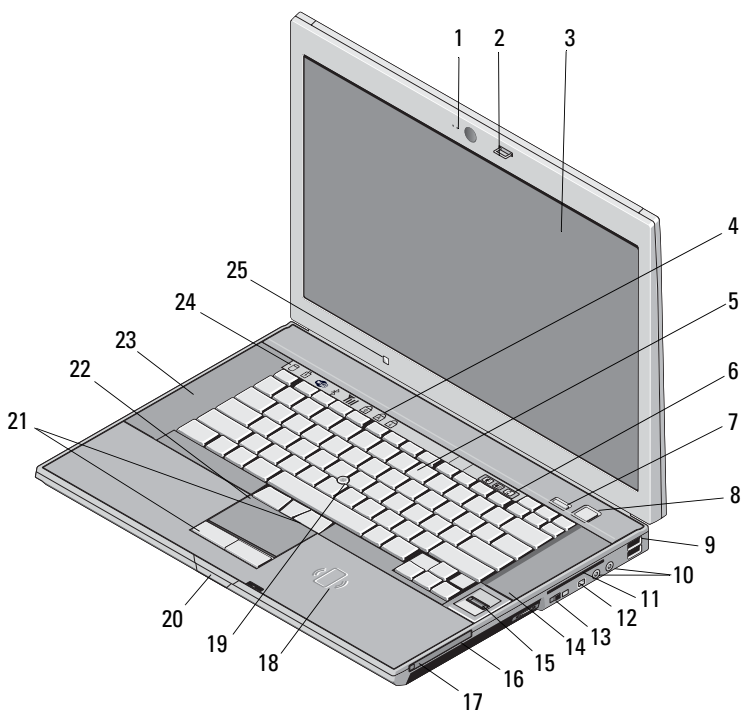

- |    |  |    |   |
|----|--|----|---|
| 1  | kamera og mikrofon (ekstra)                                  | 2  | skærmlås                                    |
| 3  | skærm  | 4  | tastaturstatuslamper                        |
| 5  | tastatur   | 6  | lydstyrkeknapper                            |
| 7  | Dell ControlPoint (DCP) knap                                 | 8  | tænd/sluk-knap                              |
| 9  | USB-stik (2)   | 10 | lyd (linje-ud) og mikrofon (linje-ind) stik |
| 11 | chipkortstik   | 12 | IEEE 1394a stik                             |
| 13 | trådløs kontakt og Dell™ Wi-Fi Catcher™ Network Locator knap | 14 | højttaler                                   |
| 15 | fingeraftryklæser (ekstra)                                   | 16 | mediebås                                    |
| 17 | stik til PC Card   | 18 | kontaktløs smart-card-læser                 |
| 19 | pegepind   | 20 | udløserpal til skærm                        |
| 21 | knapper til pegepind/pegeplade                               | 22 | pegeplade                                   |
| 23 | højttaler  | 24 | enhedsstatuslamper                          |
| 25 | omgivende lyssensor  |    |   |



## Set bagfra

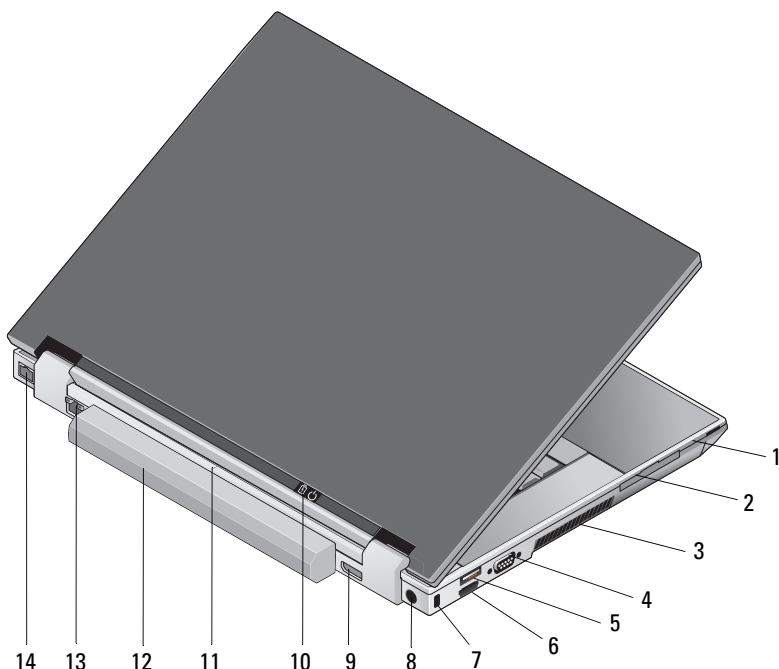

- |    |                              |    |                          |
|----|------------------------------|----|--------------------------|
| 1  | SecureDigital (SD) card stik | 2  | ExpressCard-stik         |
| 3  | ventilationshuller           | 4  | skærmstik                |
| 5  | USB-stik                     | 6  | eSATA/USB-stik           |
| 7  | stik til sikkerhedskabel     | 8  | AC-adapter-stik          |
| 9  | Skærmport                    | 10 | strøm lampe/batterilampe |
| 11 | tildockningsmærke            | 12 | batteri                  |
| 13 | netværksstik (RJ-45)         | 14 | modemstik (RJ -11)       |



**ADVARSEL:** Undgå at blokere, skubbe genstande ind i eller lade støv samle sig i ventilationshullerne. Opbevar ikke Dell-computeren et sted med lav luftgennemstrømning, f.eks. i en lukket taske, når den er tændt. Dette kan beskadige computeren eller forårsage brand. Computeren tænder blæseren, når den bliver varm. Blæserstøj er normalt og betyder ikke, at der er problemer med blæseren eller computeren.

## Fjernelse af batteri

- ⚠ ADVARSEL:** Inden du udfører nogen af procedurerne i dette afsnit, skal du følge sikkerhedsinstruktionerne, som blev leveret med computeren.
- ⚠ ADVARSEL:** Før du fjerner eller udskifter batteri skal du slukke for computeren. Derefter trækkes stikket til AC-adapteren ud af stikkontakt og computer, modem og netværksstikkontakt og computer og alle andre eksterne kabler fjernes fra computeren.
- ⚠ ADVARSEL:** Brug af et inkompatibelt batteri kan øge risikoen for brand eller eksplosion. Udskift kun batteriet med et kompatibelt batteri købt hos Dell. Batteriet er beregnet til at fungere sammen med din Dell™ computer. Brug ikke et batteri fra andre computere til denne computer.

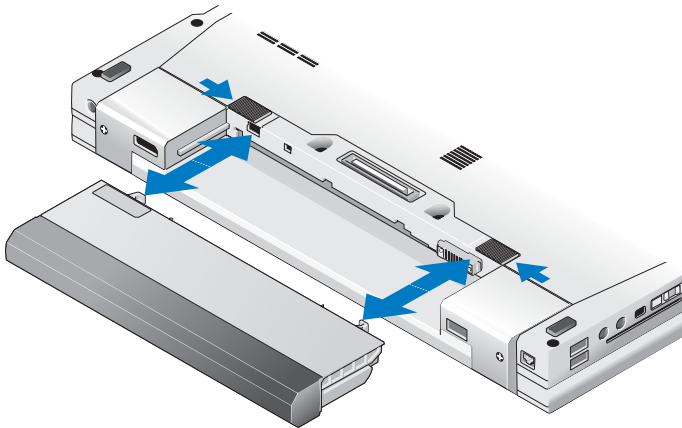

# Trådløs kontakt og Dell™ Wi-Fi Catcher™ Network Locator



Ikon til trådløs kontakt







Ikon til Dell Wi-Fi Catcher Network Locator

Brug den trådløse kontakt til at aktivere eller deaktivere de trådløse netværksenheder og Wi-Fi Catcher Network Locator til lokale netværk. For flere oplysninger om den trådløse kontakt og Wi-Fi Catcher Network Locator, se *Dell Technology Guide* (Dell Teknologiguide) på din computer eller på [support.dell.com](http://support.dell.com). For oplysninger om oprettelse af forbindelse til internettet, se "Oprettelse af forbindelse til internettet" på side 15.



# Opsætning af din computer

## Hurtig opsætning

-  **ADVARSEL:** Inden du udfører nogen af procedurerne i dette afsnit, skal du følge sikkerhedsinstruktionerne, som blev leveret med computeren.
  -  **ADVARSEL:** AC-adapteren fungerer med stikkontakter over hele verden. Imidlertid er der forskel på stikkontakterne og stikdåserne i de forskellige lande. Hvis du bruger et inkompatibelt kabel eller tilslutter kablet forkert til stikdåsen eller stikkontakten, kan det medføre brand eller skader på udstyr.
  -  **MEDDELELSE:** Hvis du bruger et inkompatibelt kabel eller tilslutter kablet forkert til stikdåsen eller stikkontakten, kan det medføre brand eller skader på udstyr. Når du pakker AC-adapterkablet sammen, skal du sørge for at følge vinklen på AC-adapterens stik for at forhindre beskadigelse af kablet.
  -  **BEMÆRK:** Visse enheder er måske ikke inkluderet, hvis du ikke bestilte dem.
- 1 Tilslut AC-adapteren til AC-adapterstikket på computeren og til stikkontakten.

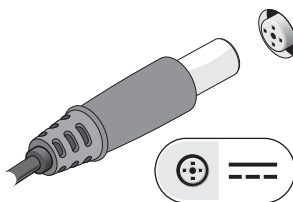

- 2 Tilslut netværkskablet.

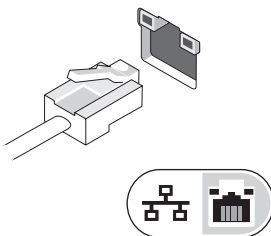

- 3 Tilslut USB-enheder som f.eks. en mus eller et tastatur.

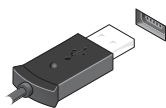

- 4 Tilslut IEEE 1394-enheder, såsom som en DVD-afspiller.

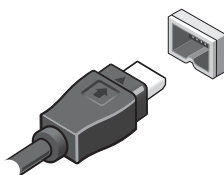

- 5 Åbn computeren og tryk på tænd/sluk-knappen for at tænde computeren.



 **BEMÆRK:** Det anbefales, at du tænder og slukker computeren mindst en gang, før du installerer nogen kort eller tilslutter computeren til en docking-enhed eller anden ekstern enhed, som f.eks. en printer.

- 6 Opret forbindelse til internettet. Se "Oprettelse af forbindelse til internettet" på side 15 for mere information.

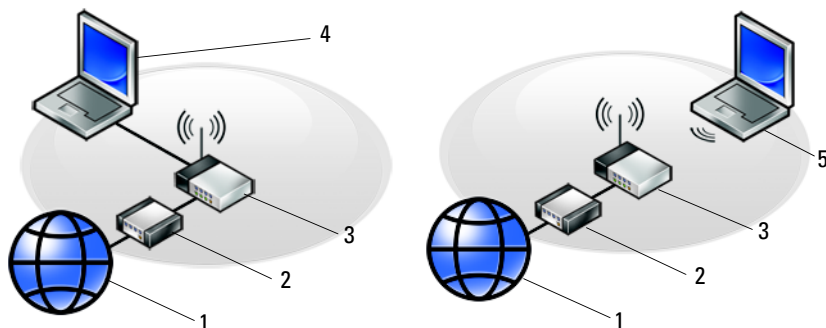

- |   |                                       |   |  |
|---|---------------------------------------|---|--|
| 1 | Internettjeneste                      | 2 | kabel eller DSL-modem                  |
| 3 | trådløs router                        | 4 | Laptop med <i>trådført</i> forbindelse |
| 5 | Laptop med <i>trådløs</i> forbindelse |   |  |

## Oprettelse af forbindelse til internettet

**BEMÆRK:** Internetudbydere og internetudbyderes tilbud varierer fra land til land.

For at oprette forbindelse til internettet skal du bruge et modem eller en netværksforbindelse samt en internetudbyder. *Hvis du bruger en modemforbindelse*, skal du slutte en telefonledning til modemstikket på computeren og til telefonstikket i væggen, før du opsætter din internetforbindelse. *Hvis du bruger en DSL- eller kabel-/satellit-modemforbindelse*, skal du kontakte internetudbyderen for at få opsætningsanvisninger.

### Opsætning af internetforbindelse

Sådan opsættes en internetforbindelse med en skrivebordsgenvej fra internetudbyderen:

- 1 Gem og luk alle åbne filer, og luk alle åbne programmer.
- 2 Dobbeltklik på internetudbyder -ikonet på Microsoft® Windows®-skrivebordet.
- 3 Følg instruktionerne på skærmen for at færdiggøre opsætningen.

Hvis et ikon til internetudbyder ikke findes på skrivebordet, eller hvis du vil opsætte en internetforbindelse gennem en anden internetudbyder, skal du udføre trinene i det tilhørende afsnit nedenfor.

 **BEMÆRK:** Se *Dell Technology Guide* (Dell Teknologiguide), hvis du ikke kan oprette forbindelse til internettet. Hvis du før har kunnet oprette forbindelse til internettet, har internetudbyderen måske servicenedbrud. Kontakt din internetudbyder for at kontrollere driftsstatusen, eller forsøg at oprette forbindelse igen senere.

 **BEMÆRK:** Hav dine oplysninger fra internetudbyderen klar. Hvis du ikke har en internetudbyder, se guiden **Opret forbindelse til internettet** via Microsoft® Windows® Start menu **Hjælp og Support**.

### Operativsystemet Microsoft® Windows® XP

- 1 Gem og luk alle åbne filer, og luk alle åbne programmer.
- 2 Klik på Start → Internet Explorer → Opret forbindelse til internettet.
- 3 Klik på den relevante valgmulighed i det næste vindue:
  - Hvis du ikke har en internetudbyder, skal du klikke på **Vælg fra en liste over Internetudbydere**.
  - Hvis du allerede har fået opsætningsoplysninger fra din internetudbyder, men ikke har modtaget en opsætnings-cd, skal du klikke på **Oprette forbindelse manuelt**.
  - Hvis du har CD'en, skal du klikke på **Brug CD'en, som jeg modtog fra Internetudbyderen**.

#### 4 Klik Næste.



Hvis du har valgt **Oprette forbindelsen manuelt** i Trin 3, skal du gå videre til Trin 5. Følg instruktionerne på skærmen for at færdiggøre opsætningen.

 **BEMÆRK:** Hvis du ikke ved, hvilken type forbindelse, du skal vælge, skal du kontakte din internetudbyder.

- 5 Klik på den relevante valgmulighed under **Hvordan vil du oprette forbindelse til Internettet?**, og klik derefter på **Næste**.
- 6 Brug de opsætningsoplysninger, du har fået af din internetudbyder, til at færdiggøre opsætningen.



## Microsoft Windows Vista®

- 1 Gem og luk alle åbne filer, og luk alle åbne programmer.
  - 2 Klik på Windows Vista startknappen  → **Kontrolpanel**.
  - 3 Under **Netværk og internet** skal du klikke på **Opret forbindelse til internettet**.
  - 4 I vinduet **Opret forbindelse til internettet** skal du klikke på enten **Bredbånd (PPPoE)** eller **Opkald**, alt efter hvordan du vil oprette forbindelse:
    - Vælg **Bredbånd**, hvis du vil bruge DSL, satellit-modem, kabel-tv-modem eller forbindelse med trådløs Bluetooth-teknologi.
    - Vælg **Modem**, hvis du vil bruge et modem eller ISDN.
-  **BEMÆRK:** Hvis du ikke ved hvilken forbindelse, du skal vælge, skal du klikke på **Hjælp mig med at vælge** eller kontakte din internetudbyder.
- 5 Følg instrukserne på skærmen, og brug de opsætningsoplysninger, du har fået af din internetudbyder, til at færdiggøre opsætningen.

## Overførsel af oplysninger til en ny computer

### Operativsystemet Microsoft® Windows® XP

Med Microsoft Windows XP-operativsystemet kan guiden Overførsel af filer og indstillinger bruges til at flytte data fra en kildecomputer til en ny computer.

Du kan overføre dataene til den nye computer via en netværks- eller seriel forbindelse, eller du kan lagre dem på et flytbart medium, som f.eks. en skrivbar CD, for at overføre dem til den nye computer.

 **BEMÆRK:** Du kan overføre oplysninger fra en gammel computer til en ny computer ved at slutte et serielt kabel direkte til I/O-portene (input/output) på de to computere. Oplysninger om konfiguration af en direkte kabelforbindelse mellem to computere finder du i Microsoft Knowledge Base Article #305621 (*How to Set Up a Direct Cable Connection Between Two Computers in Windows XP*). Disse oplysninger er muligvis ikke tilgængelige i visse lande.

For at overføre oplysninger til en ny computer skal du køre guiden Overførsel af filer og indstillinger.

## Kørsel af guiden Overførsel af filer og indstillinger med Operating System Media



**BEMÆRK:** Til denne procedure kræves *Operativsystem*-mediet. Denne cd er valgfri og følger ikke nødvendigvis med alle computere.

Forberedelse af en ny computer til filoverførslen:

- 1 Åbn guiden Overførsel af filer og indstillinger: Klik på **Start**→ **Alle programmer**→ **Tilbehør**→ **Systemværktøjer**→ **Guiden Filer og indstillinger**.
- 2 Når velkomstskræmen i guiden **Overførsel af filer og indstillinger** vises, skal du klikke på **Næste**.
- 3 På skærbilledet **Hvilken computer drejer det sig om?** skal du klikke på **Ny computer**→ **Næste**.
- 4 På skærbilledet **Har du en Windows XP-CD?** skal du klikke på **Jeg bruger guiden fra Windows XP-CD'en**→ **Næste**.
- 5 Når skærmen **Gå nu til din gamle computer** vises, skal du gå til din gamle computer eller din kildecomputer. Klik *ikke* på **Næste** denne gang.

Kopiering af data fra den gamle computer:

- 1 Indsæt Windows XP *Operativsystem*-mediet i den gamle computer.
- 2 På skærmen **Velkommen til Microsoft Windows XP** skal du klikke på **Udfør andre opgaver**.
- 3 Under **Hvad vil du foretage dig?** skal du klikke på **Overføre filer og indstillinger**→ **Næste**.
- 4 På skærbilledet **Hvilken computer drejer det sig om?** skal du klikke på **Gammel computer**→ **Næste**.
- 5 På skærmen **Vælg en overførselsmetode** skal du klikke på den overførselsmetode, du foretrækker.
- 6 På skærbilledet **Hvad vil du overføre?** skal du vælge de punkter, du vil overføre og klikke på **Næste**.  
Når oplysningerne er blevet kopieret, vises skærbilledet **Fuldfører indsamlingsfasen**.
- 7 Klik **Udfør**.

Overførsel af data til den nye computer:

- 1 Når skærmen **Gå nu til din gamle computer** på den nye computer vises, skal du klikke på **Næste**.
- 2 På skærbilledet **Hvor er filerne og indstillingerne?** skal du vælge den metode du vælger til overførsel af indstillinger og filer og klikke på **Næste**.  
Guiden anvender de samlede filer og indstillinger på den nye computer.
- 3 På skærmen **Udført** skal du klikke på **Udført** og genstarte den nye computer.

### **Kørsel af guiden Overførsel af filer og indstillinger uden Operating System Media**

For at køre guiden Overførsel af filer og indstillinger uden *Operativsystem*-mediet skal du oprette en guidediskette, som vil gøre det muligt for dig at oprette en backup-spejlfil til flytbare medier.

For at oprette en guidediskette skal du bruge din nye computer med Windows XP og udføre følgende procedure:

- 1 Åbn guiden Overførsel af filer og indstillinger: Klik på **Start**→ **Alle programmer**→ **Tilbehør**→ **Systemværktøjer**→ **Guiden Filer og indstillinger**.
- 2 Når velkomstskræmen i guiden **Overførsel af filer og indstillinger** vises, skal du klikke på **Næste**.
- 3 På skærbilledet **Hvilken computer drejer det sig om?** skal du klikke på **Ny computer**→ **Næste**.
- 4 På skærbilledet **Har du en Windows XP-CD?** skal du klikke på **Jeg vil oprette en guidediskette på følgende drev**→ **Næste**.
- 5 Indsæt det flytbare medie, f.eks. en skrivbar cd, og klik derefter på **OK**.
- 6 Når oprettelsen af disken er færdig, og meddelelsen **Gå nu til din gamle computer** vises, må du *ikke* klikke på **Næste**.
- 7 Gå til den gamle computer.

Kopiering af data fra den gamle computer:

- 1 Indsæt guidedisken i den gamle computer og tryk **Start**→ **Kør**.
- 2 I feltet **Åbn** i vinduet **Kør** skal du gennemse og navigere til stien for **fastwiz** (på det relevante, flytbare medie) og derefter klikke på **OK**.
- 3 Når velkomstskræmen i guiden **Overførsel af filer og indstillinger** vises, skal du klikke på **Næste**.

- 4 På skærbilledet **Hvilken computer drejer det sig om?** skal du klikke på **Gammel computer**→ **Næste**.
- 5 På skærmen **Vælg en overførselsmetode** skal du klikke på den overførselsmetode, du foretrækker.
- 6 På skærbilledet **Hvad vil du overføre?** skal du vælge de punkter, du vil overføre og klikke på **Næste**.

Når oplysningerne er blevet kopieret, vises skærbilledet **Fuldfører indsamlingsfasen**.

## 7 Klik **Udfør**.

Overførsel af data til den nye computer:

- 1 På skærmen **Gå nu til din gamle computer** på den nye computer vises, skal du klikke på **Næste**.
- 2 På skærbilledet **Hvor er filemne og indstillingerne?** skal du vælge den metode du vil bruge overførsel af indstillinger og filer og klikke på **Næste**. Følg vejledningen på skærmen.

Guiden indlæser de indsamlede filer og indstillinger og anvender dem på din nye computer.

Når alle indstillingerne og filemne er blevet overført, vises skærbilledet **Udført**.

- 3 Klik på **Udført**, og genstart derefter computeren.



**BEMÆRK:** Hvis du vil have flere oplysninger om denne fremgangsmåde, kan du søge på **support.dell.com** efter dokumentet #154781 (*What Are The Different Methods To Transfer Files From My Old Computer To My New Dell™ Computer Using the Microsoft® Windows® XP Operating System?*).



**BEMÆRK:** Der er muligvis ikke adgang til Dell™ Knowledge Base-dokumentet i visse lande.

## Microsoft Windows Vista®

- 1 Klik på Windows Vista Start-knappen , og derefter på **Overfør filer og indstillinger**→ **Start Windows Overførsel**.
- 2 I dialogboksen **Brugerkontokontrol** skal du klikke på **Fortsæt**.
- 3 Klik på **Start en ny overførsel** eller på **Fortsæt en igangværende overførsel**.
- 4 Følg instruktionerne på skærmen fra guiden Windows Overførsel.

# Specifikationer



**BEMÆRK:** Produktudbud kan variere fra region til region. For yderligere oplysninger om computerens konfiguration, skal du klikke på **Start** → **Hjælp og support** og vælge at få vist oplysninger om computeren.

---

## Processor

Processor type	Intel® Core™ 2 Duo processor
L2 cache	6 MB
Forside bus frekvens	1067 MHz

---

## Harddisks

Harddisk	SATA
Anden harddisk	i mediebås (ekstra)

---

## Systeminformation

Systemchipsæt	Intel 45 Express
Databusbredde	64 bit
DRAM busbredde	64 bit
Processor-adresse-busbredde	36 bit
Flash EPROM	SPI 32 Mbit
PCI bus (kun diskret grafik)	x16 PCIe

---

**PC Card**

---

CardBus-controller	Ricoh R5C847
PC Card-stik	et (understøtter Type I eller Type II-kort)
kort, der understøttes	3,3 V og 5 V
PC Card-stikstørrelse	80 pin

---

**ExpressCard**

---

**BEMÆRK:** ExpressCard-stikket er kun beregnet til ExpressCards. Stikket understøtter Processor IKKE PC-kort.

ExpressCard-stik	ExpressCard-stik (understøtter både USB og PCIe-baserede grænseflader)
Kort, der understøttes	ExpressCard/54 og ExpressCard/34 formfaktorer

---

**Secure Digital (SD) hukommelseskortlæser**

---

Kort, der understøttes	SD, SDIO, SD HC, Mini SD (med adapter) MMC, MMC+, Mini MMC (med adapter)
------------------------	---

---

**Hukommelse**

---

Stik til hukommelsesmodul	to DIMM-stik
Hukommelseskonfiguration	512 MB (1 DIMM) 1 GB (1 DIMM eller 2 DIMMs) 2 GB (1 DIMM eller 2 DIMMs) 4 GB (1 DIMM eller 2 DIMMs, kun Microsoft® Windows Vista®) 8 GB (2 DIMMs, kun Windows Vista)
Hukommelsestype	DDR II 667 og 800 MHz (hvis understøttet af chipsæt og/eller processorkombinationerne); kun ikke-ECC-hukommelse.

---

**Hukommelse (fortsat)**

---

Hukommelsesminimum	512 MB (1 DIMM)
Hukommelsesmaksimum	8 GB (kun Windows Vista)

**BEMÆRK:** Dual-kanal båndbreddebetjening kræver at begge hukommelsesstik er belagt og passer sammen i størrelse.

**BEMÆRK:** Den viste tilgængelige hukommelse reflekterer ikke hele den maksimum installerede hukommelse, fordi noget af hukommelsen er forbeholdt systemfiler.

---

**Porte og stik**

---

Lyd	mikrofonstik, stereo hovedtelefon-/højttalerstik
IEEE 1394a	4-pin-stik
I/O-stik	SD multi-kortlæser understøtter SD, SDIO, SD-HC, Mini-SD (med adapter) MMC, MMC+, Mini-MMC (med adapter) ExpressCard-stik for et 54 mm eller 34 mm kort et CardBus/PCMCIA stik integreret smart-card-læser
Mini-Card-understøttelse (internt udvidelsesstik)	et dedikeret Half-Mini-Card-stik til trådløst, lokalt netværk (WLAN) et dedikeret Full-Mini-Card-stik til trådløst områdenetværk (WWAN, mobilt bredbånd) et dedikeret Full-Mini-Card-stik til trådløst, personligt netværk (WPAN, Bluetooth® trådløs teknologi eller ultrabredbånd [UWB]) WWAN eller WPAN Full-Mini-Card-stik kan også anvendes til Intel Flash Cache
Mediebås	understøtter E-Family og E-Module komponenter
Modem	RJ-11 port
Netværksadapter	RJ-45 port

---

**Porte og stik (fortsat)**

---

USB, eSATA	tre USB 2.0 stik med op til 2 A delt strøm for eksterne enhed et USB 2.0/eSATA-stik med op til 2 A delt strøm for ekstern enhed
Grafik	Skærmport understøtter HDMI og DVI via dongle

---

**Kommunikation**

---

Modem:	internt modem
Netværksadapter	10/100/1000 Ethernet LAN kort på system
Trådløs	WLAN Mobilt bredbånd Bluetooth® trådløs teknologi WI-MAX Ultra-bredbåndsteknologi
Mobilt bredbånd	Full-Mini-Card
GPS	Mobilt bredbånd Mini-Card eller GPS-only Mini-Card

---

**Grafik**

---

**BEMÆRK:** Din Dell™ computer har både integreret og diskret grafikvalg.

Grafiktype	integreret og diskret på systemkort, hardware-accelereret
Data-bus	integreret grafik PCI-E graphics x16
Skærmkontroller	Intel Extreme (integreret) nVIDIA Quadro NVS 160M (diskret)
Skærmhukommelse	op til 256 MB (integreret) 256-MB dedikeret (diskret)
Skærm-output	VGA, skærmport



---

**Grafik (fortsat)**

---

External support	VGA Skærmport DVI (skærmport adapter eller via E-Port) HDMI (skærmport-adapter)
------------------	--

---

**Lyd**

---

Lydtype	to-kanals high definition lyd (Azalia)
Lydcodec	IDT 92HD71B
Stereokonvertering	24-bit (analog-til-digital og digital-til-analog)
Grænseflader:	
Intern	intern high definition lyd (Azalia) codec
Ekstern	ekstern mikrofonindgangsstik, stereohovedtelefon-/højtalerstik
Højtalere	to 1-W, 4-ohm højtalere
Intern højtalerforstærker	1 W pr. kanal, 4 ohm
Intern mikrofon	enkelt digital mikrofon
Lydstyrkekontrol	lydstyrkekontrol og slumre-knapper

---

**Skærm**

---

Type (aktiv-matrix TFT)	WXGA, WXGA+, WUXGA
Dimensioner	391 mm (15,4"), bredformat (16:10 ratio)
Maks. opløsning:	
WXGA CCFL	1280 x 800 med 18-bit farve (262 K)
WXGA+ WLED	1440 x 900 med 18-bit farve (262 K)
WUXGA 2-CCFL	1920 x 1200 med 18-bit farve (262 K)
Opdateringshastighed	60 Hz
Betjeningsvinkel	0° (lukket) til 160° (undtagen når tildocket)

---

**Skærm (fortsat)**

---

## Visningsvinkler:

Horizontal

WXGA: 40/40°

WXGA+: 55/55°

WUXGA: 55/55°

Vertikal

WXGA: 15/30°

WXGA+: 45/45°

WUXGA: 45/45°

## Pixel-størrelse:

WXGA: 0,2373

WXGA+: 0,2109

WUXGA: 0,1725

Typisk strømforbrug  
(bagbelyst panel):

WXGA: 6,2 W (max.) uden inverteringstab

WXGA+: 5,8 W (max.)

WUXGA: 13,0 W (max.)

---

**Tastatur**

---

Antal taster

83 (U.S. og Canada); 84 (Europa);  
87 (Japan)

Layout

QWERTY/AZERTY/Kanji

Størrelse

fuld størrelse (19 mm tastestørrelse)

---

**Pegefelt**

---

X/Y positionsopløsning  
(grafik tabelmodus)

240 cpi

Størrelse:

Bredde

65,8-mm (2,59") sensor-aktivt område

Højde

38,5-mm (1,52") rektangel

---

**Batteri**

---

Typen	4-celler "smart" lithium ion 6-celler "smart" lithium ion 9-celler "smart" lithium ion 12-celler "smart" polymer skive
-------	---

Dimensioner, 4-celler lithium-ion batterier:

Dybde	206-mm (8,11")
Højde	19,8-mm (0,78")
Bredde	47,0-mm (1,85")
Vægt	0,24 kg (0,53 lb)

Dimensioner, 6-celler lithium-ion batterier:

Dybde	206-mm (8,11")
Højde	19,8-mm (0,78")
Bredde	47,0-mm (1,85")
Vægt	0,33 kg (0,73 lb)

Dimensioner, 9-celler lithium-ion batterier:

Dybde	208-mm (8,67")
Højde	22,3-mm (0,88")
Bredde	68,98-mm (2,70")
Vægt	0,51 kg (1,12 lb)

Dimensioner, 12-celler polymer skivebatterier:

Dybde	14,48-mm (0,57")
Højde	217,24-mm (8,55")
Bredde	322,17-mm (12,68")

Batteristyrke 11,1 VDC

---

**Batteri (fortsat)**

---

Funktionstimer:

4-celle primærbatteri	35Whr, 2,6 Ahr
6-celle primærbatteri	56Whr, 2,6 Ahr
9-celler højkapacitetsbatteri	85Whr, 2,6 Ahr (batteribås)(ekstra)

**BEMÆRK:** Batteridriftstiden varierer alt afhængigt af driftsbetingelserne og kan reduceres betydeligt under visse strømkrævende betingelser.

Opladningstid (ca.):

Computer slukket 1 time til 80% kapacitet

Levetid (ca.) op til 500 genopladninger

Temperaturområde:

Drift 0° til 40°C (32° til 104°F)

Opbevaring -10° til 65°C (14° til 149°F)

Møntcellebatteri CR-2032

---

**AC-adapter**

---

Typer 65-W rejseadapter  
90-W AC-adapter  
130-W Dell-adapter PA-4E

Indgangsspænding 100–240 VAC

Frekvens 50–60 Hz

Udgangsspænding 19,5 VDC

65-W rejseadapter

Inputstrøm 1,5 A

Outputstrøm 3,34 A

90W AC-adapter

Inputstrøm 1,5 A

Outputstrøm 4,62 A

---

**AC-adapter (fortsat)**

---

## 130W Dell-adapter PA-4E

Inputstrøm 2,5 A

Outputstrøm 6,7 A

## Dimensioner

Højde 70,22-mm (2,76")

Bredde 146,64-mm (5,77")

Dybde 16,3-mm (0,64")

## Temperaturområde:

Drift 0° til 35°C (32° til 95°F)

Opbevaring -40° til 65°C (-40° til 149°F)

---

**Fysisk**

---

Højde 27-mm (1,06")  
33,3-mm (1,31")

Bredde 358-mm (14,1")

Dybde 244-mm (9,61")

Vægt 2,57 kg (5,69 lb) med 6-cellebatteri og optisk drev

2,46 kg (5,41 lb) med 6-cellebatteri, uden optisk drev

---

**Miljø**

---

## Temperaturområde:

Drift 0° til 35°C (32° til 95°F)

Opbevaring -40° til 65°C (-40° til 149°F)

## Relativ luftfugtghed (max.):

Drift 10% til 90% (ikke.kondenserende)

Opbevaring 5% til 95% (ikke.kondenserende)

---

**Miljø (fortsat)**

---

Maksimal vibration (ved anvendelse af et vilkårligt vibrationspektrum, der simulerer brugermiljøet):

Drift 0,66 GRMS

Opbevaring 1,3 GRMS

Maks. stød (målt med harddisken i driftsstatus og en 2 ms halv-sinuspuls til drift. Også målt med harddisken i positionen med hovedet parkeret og en 2 ms halv-sinuspuls til lagring):

Drift 143 G

Opbevaring 163 G

Højde over havet (max.):

Drift -15,2 til 3048 m (-50 til 10.000 ft)

Opbevaring -15,2 til 3048 m (-50 til 10.000 ft)

## Fejlfinding

 **ADVARSEL:** Du skal altid trække computerenstikket ud af stikkontakten før dækslet åbnes for at beskytte mod elektrisk stød, flånsen fra ventilatorblade i bevægelse eller andre skader, som kan forventes.

 **ADVARSEL:** Inden du udfører nogen af procedureerne i dette afsnit, skal du følge sikkerhedsinstruktionerne, som blev leveret med computeren.

## Værktøjer

### Tænd/sluk-lamper

De tofarvede tænd/sluk-lamper på forsiden og på det bagerste, venstre hjørne af computeren lyser og blinker eller forbliver tændt for at indikere forskellige tilstande. Hvis strømknappernes lamper er:

Tænd/sluklampernes funktioner	Indikation
Slukket	Computeren er enten slukket eller bliver ikke forsynet med strøm.
Konstant blå lys betyder at computeren ikke reagerer	Skærmen er forbundet men formodentlig ikke tændt.
Blinkende blå	Computeren er i standbytilstand. Tryk på en tast på tastaturet, flyt på musen, eller tryk på tænd/sluk-knappen for at genoptage normal drift.
Blinkende orange	Computeren forsynes med strøm men en enhed som f.eks. hukommelseskort eller grafikkort kan have driftsfejl eller være installeret forkert.
Konstant orange lys	Der kan være et strømforsyningsproblem eller en driftsfejl på en intern enhed.

## Bip-koder

Computeren kan udsende en række bip under opstart, hvis fejl eller problemer ikke kan vises på skærmen. Denne række bip, også kaldet en bip-kode, identificerer et problem. En mulig bipkode består af gentagne tre korte bip. Denne bip-kode fortæller, at din computer har fundet et muligt bundkortsproblem.

Hvis computeren bipper under opstart:

- 1 Skriv bip-koden ned.
- 2 Kør Dell™ Diagnostics for at identificere en alvorligere årsag (se "Dell Diagnosticering" på side 41).

Kode (gentagne korte bip- lyde)	Beskrivelse	Foreslået handling
1	Fejl i BIOS-kontrolsum. Mulig fejl på bundkortet.	Kontakt Dell.
2	Der blev ikke fundet nogen hukommelsesmoduler	<ol style="list-style-type: none"><li>1 Hvis du har to eller flere hukommelsesmoduler installeret, skal du fjerne modulerne, geninstallere et modul (se din <i>Servicehåndbog</i> på <a href="http://support.dell.com">support.dell.com</a>), og derefter genstarte computeren. Hvis computeren starter normalt, kan det andet modul geninstalleres. Fortsæt, indtil du har identificeret det fejlbehæftede modul, eller geninstalleret alle moduler uden fejl.</li><li>2 Installer om muligt god hukommelse af den samme slags i computeren, (se din <i>Servicehåndbog</i> på <a href="http://support.dell.com">support.dell.com</a>).</li><li>3 Hvis problemet fortsætter, kontakt da Dell.</li></ol>
3	Mulig systemkortfejl	Kontakt Dell.



Kode (gentagne korte bip- lyde)	Beskrivelse	Foreslået handling
4	Fejl ved RAM-læsning/skrivning	<p><b>1</b> Sørg for, at der ikke er nogen specielle krav til placering af hukommelsesmodul/hukommelsesstik (se din <i>Servicehåndbog</i> på <a href="http://support.dell.com">support.dell.com</a>).</p> <p><b>2</b> Bekræft at de hukommelsesmoduler, du installerer er kompatible med din computer (se din <i>Servicehåndbog</i> på <a href="http://support.dell.com">support.dell.com</a>).</p> <p><b>3</b> Hvis problemet fortsætter, kontakt da Dell.</p>
5	Fejl i realtidsur. Mulig fejl i batteriet eller bundkortet.	<p><b>1</b> Udskift batteriet (se din <i>Servicehåndbog</i> på <a href="http://support.dell.com">support.dell.com</a>).</p> <p><b>2</b> Hvis problemet fortsætter, kontakt da Dell.</p>
6	Video-BIOS-testfejl	Kontakt Dell.
7	CPU-cache testfejl	Kontakt Dell.

## Fejlmeddelelser



**ADVARSEL:** Inden du udfører nogen af procedurerne i dette afsnit, skal du følge sikkerhedsinstruktionerne, som blev leveret med computeren.

Hvis meddelelsen ikke er vist, skal du søge vejledning i dokumentationen til det operativsystem eller det program, der kørte, da meddelelsen blev vist.

**AUXILIARY DEVICE FAILURE (FEJL I YDRE ENHED)** — Der kan være noget galt med pegefeltet eller den eksterne mus. For en ekstern mus skal du kontrollere kabeltilslutningen. Aktiver muligheden **Pointing Device** (pegeenhed) i systeminstallationsprogrammet. Se din *Servicehåndbog* på [support.dell.com](http://support.dell.com) for flere informationer. Hvis problemet fortsætter, kontaktes Dell (se "Kontakt Dell" på side 65).

**BAD COMMAND OR FILE NAVN (FORKERT KOMMANDO ELLER FILNAVN)** —

Kontroller, at du har skrevet kommandoen korrekt, at du har indsat mellemrum de rigtige steder, og at du har brugt det rigtige stinavn.

**CACHE DISABLED DUE TO FAILURE (CACHE-LAGER DEAKTIVERET PÅ GRUND AF FEJL)** —

Der er opstået en fejl i mikroprocessorens primære interne cache-lager. Kontakt Dell (se "Kontakt Dell" på side 65).

**CD DRIVE CONTROLLER FAILURE (FEJL I CD-DREV-CONTROLLER)** — CD-drevet svarer ikke på kommandoer fra computeren.

**DATA ERROR (DATAFEJL)** — Harddisken kan ikke læse data.

**DECREASING AVAILABLE MEMORY (NEDSÆTTER TILGÆNGELIG HUKOMMELSE)** — Et eller flere hukommelsesmoduler kan være ramt af fejl eller de kan være sat forkert i. Geninstaller hukommelsesmodulerne, og udskift dem eventuelt. Se din *Servicehåndbog* på [support.dell.com](http://support.dell.com) for flere informationer.

**DISK C: FAILED INITIALIZATION (DISK C: KUNNE IKKE INITIALISERES)** — Harddisken blev ikke initialiseret. Kør harddisktestene i Dell diagnosticering (se "Dell Diagnosticering" på side 41).

**DRIVE NOT READY (DREVET ER IKKE KLAR)** — Handlingen kræver, at der er en harddisk i båsen, før den kan fortsætte. Installer en harddisk i harddiskbåsen. Se din *Servicehåndbog* på [support.dell.com](http://support.dell.com) for flere informationer.

**ERROR READING PCMCIA CARD (FEJL VED LÆSNING AF PCMCIA-KORT)** — Computeren kan ikke identificere ExpressCard. Sæt kortet i igen eller prøv et andet kort. Se din *Servicehåndbog* på [support.dell.com](http://support.dell.com) for flere informationer.

**EXTENDED MEMORY SIZE HAS CHANGED (DEN UDVIDEDE HUKOMMELSE STØRRELSE ER BLEVET ÆNDRET)** — Den hukommelsesmængde, der er registreret i NVRAM, svarer ikke til den hukommelse, der er installeret i computeren. Genstart computeren. Hvis fejlen opstår igen, skal du kontakte Dell (se "Kontakt Dell" på side 65).

**THE FILE BEING COPIED IS TOO LARGE FOR THE DESTINATION DRIVE (DEN FIL, DER KOPIERES, ER FOR STOR TIL DESTINATIONS DREVET)** — Den fil, du forsøger at kopiere, er for stor til at kunne være på disken, eller disken er fuld. Prøv at kopiere filen til en anden disk, eller brug en disk med større kapacitet.

**A FILENAME CANNOT CONTAIN ANY OF THE FOLLOWING CHARACTERS (ET FILNAVN MÅ IKKE INDEHOLDE FØLGENDE TEGN): \ / : \* ? " < > |** — Brug ikke disse tegn i filnavne.

**GATE A20 FAILURE (FEJL PÅ GATE-A20)** — Et hukommelsesmodul sidder muligvis løst. Geninstaller hukommelsesmodulerne, og udskift dem eventuelt. Se din *Servicehåndbog* på [support.dell.com](http://support.dell.com) for flere informationer.

**GENERAL FAILURE (GENEREL FEJL)** — Operativsystemet kan ikke udføre kommandoen. Meddelelsen efterfølges som regel af specifik information—f.eks., *Printer out of paper* (Printeren er løbet tør for papir). Tag de fornødne forholdsregler.

**HARD-DISK DRIVE CONFIGURATION ERROR (HARDDISKONFIGURATIONSFEJL) —**

Computeren kan ikke identificere disktypen. Sluk for computeren, fjern harddisken (se din *Servicehåndbog* på [support.dell.com](http://support.dell.com)), og genstart computeren fra en CD. Sluk derefter computeren, geninstaller harddisken, og genstart computeren. Kør harddisktestene i Dell diagnosticering (se "Dell Diagnosticering" på side 41).

**HARD-DISK DRIVE CONTROLLER FAILURE 0 (HARDDISKCONTROLLERFEJL 0) —**

Harddisken svarer ikke på kommandoer fra computeren. Sluk for computeren, fjern harddisken (se *Servicehåndbog*), og start computeren fra en CD. Sluk derefter computeren, geninstaller harddisken, og genstart computeren. Prøv med en anden harddisk, hvis problemet ikke forsvinder. Kør harddisktestene i Dell diagnosticering (se "Dell Diagnosticering" på side 41).

**HARD-DISK DRIVE FAILURE (HARDDISKFEJL) —** Harddisken svarer ikke på kommandoer fra computeren. Sluk for computeren, fjern harddisken (se din *Servicehåndbog* på [support.dell.com](http://support.dell.com)), og genstart computeren fra en CD. Sluk derefter computeren, geninstaller harddisken, og genstart computeren. Prøv med en anden harddisk, hvis problemet ikke forsvinder. Kør harddisktestene i Dell diagnosticering (se "Dell Diagnosticering" på side 41).

**HARD-DISK DRIVE READ FAILURE (HARDDISKLÆSEFEJL) —** Harddisken er muligvis defekt. Sluk for computeren, fjern harddisken (se din *Servicehåndbog* på [support.dell.com](http://support.dell.com)), og genstart computeren fra en CD. Sluk derefter computeren, geninstaller harddisken, og genstart computeren. Prøv med en anden harddisk, hvis problemet ikke forsvinder. Kør harddesktestene i Dell diagnosticering (se "Dell Diagnosticering" på side 41).

**INDSÆT STARTMEDIE —** Operativsystemet prøver at starte fra et ikke-startbart medie, såsom en diskette eller CD. Indsæt startmedie.

**INVALID CONFIGURATION INFORMATION-PLEASE RUN SYSTEM SETUP PROGRAM (UGYLDIGE KONFIGURATIONSOPLYSNINGER – KØR SYSTEMINSTALLATIONSPROGRAMMET) —**

Systemkonfigurationsoplysningerne stemmer ikke overens med hardwarekonfigurationen. Meddelelsen vises oftest, efter at der er blevet installeret et hukommelsesmodul. Ret de behørigte indstillinger i systeminstallationsprogrammet. Se din *Servicehåndbog* på [support.dell.com](http://support.dell.com) for flere informationer.

**KEYBOARD CLOCK LINE FAILURE (FEJL I TASTATURCLOCKLEDNING) —** For eksterne tastaturer skal du kontrollere kabeltilslutningen. Kør testen Keyboard Controller (Tastaturcontroller) i Dell diagnosticering (se "Dell Diagnosticering" på side 41).

**KEYBOARD CONTROLLER FAILURE (TASTATURCONTROLLERFEJL)** — For eksterne tastaturer skal du kontrollere kabeltilslutningen. Genstart computeren, og undgå at røre ved tastaturet eller musen under startrutinen. Kør testen Keyboard Controller (Tastaturcontroller) i Dell diagnosticering (se "Dell Diagnosticering" på side 41).

**KEYBOARD DATA LINE FAILURE (FEJL I TASTATURDATALEDNING)** — For eksterne tastaturer skal du kontrollere kabeltilslutningen. Kør testen Keyboard Controller (Tastaturcontroller) i Dell diagnosticering (se "Dell Diagnosticering" på side 41).

**KEYBOARD STUCK KEY FAILURE (TASTATURFEJL LÅST TAST)** — For eksterne tastaturer skal du kontrollere kabeltilslutningen. Genstart computeren, og undgå at røre ved tastaturet eller musen under startrutinen. Kør testen Keyboard Controller (Tastaturcontroller) i Dell diagnosticering (se "Dell Diagnosticering" på side 41).

**LICENSED CONTENT IS NOT ACCESSIBLE IN MEDIADIRECT (LICENSERET INDHOLD ER IKKE TILGÆNGELIGT I MEDIADIRECT)** — Dell™ MediaDirect™ kan ikke verificere Digital Rights Management (DRM)-restriktionerne på filen, så filen kan ikke afspilles (se "Dell Diagnosticering" på side 41).

**MEMORY ADDRESS LINE FAILURE AT ADDRESS, READ VALUE EXPECTING VALUE (HUKOMMELSESADATALINJEFEJL VED ADRESSE, LÆST VÆRDI FORVENTET VÆRDI)** — Et hukommelsesmodul kan være ramt af fejl eller det kan være sat forkert i. Geninstaller hukommelsesmodulerne, og udskift dem eventuelt. Se din *Servicehåndbog* på [support.dell.com](http://support.dell.com) for flere informationer.

**MEMORY ALLOCATION ERROR (HUKOMMELSESALLOKERINGSFEJL)** — Den software, du forsøger at køre, er i konflikt med operativsystemet, et andet program eller et hjælpeprogram. Sluk computeren, vent 30 sekunder, og genstart derefter computeren. Prøv at køre programmet igen. Hvis fejlmeddelelsen stadig vises, skal du søge hjælp i softwaredokumentationen.

**MEMORY DADA LINE FAILURE AT ADDRESS, READ VALUE EXPECTING VALUE (HUKOMMELSESADRESSELINJEFEJL VED ADRESSE, LÆST VÆRDI FORVENTET VÆRDI)** — Et hukommelsesmodul kan være ramt af fejl eller det kan være sat forkert i. Geninstaller hukommelsesmodulerne, og udskift dem eventuelt. Se din *Servicehåndbog* på [support.dell.com](http://support.dell.com) for flere informationer.

**MEMORY DOUBLE WORD LOGIC FAILURE AT ADDRESS, READ VALUE EXPECTING VALUE (HUKOMMELSESDOBBELTORDLOGIKFEJL VED ADRESSE, LÆST VÆRDI FORVENTET VÆRDI)** — Et hukommelsesmodul kan være ramt af fejl eller det kan være sat forkert i. Geninstaller hukommelsesmodulerne, og udskift dem eventuelt. Se din *Servicehåndbog* på [support.dell.com](http://support.dell.com) for flere informationer.

**MEMORY ODD/EVEN LOGIC FAILURE AT ADDRESS, READ VALUE EXPECTING VALUE (HUKOMMELSESLIGE/LIGE-ORDLOGIKFEJL VED ADRESSE, LÆST VÆRDI FORVENTET VÆRDI)** — Et hukommelsesmodul kan være ramt af fejl eller det kan være sat forkert i. Geninstaller hukommelsesmodulerne, og udskift dem eventuelt. Se din *Servicehåndbog* på [support.dell.com](http://support.dell.com) for flere informationer.

**MEMORY WRITE/READ FAILURE AT ADDRESS, READ VALUE EXPECTING VALUE (HUKOMMELSESLÆSE/SKRIVELINJEFEJL VED ADRESSE, LÆST VÆRDI FORVENTET VÆRDI)** — Et hukommelsesmodul kan være ramt af fejl eller det kan være sat forkert i. Geninstaller hukommelsesmodulerne, og udskift dem eventuelt. Se din *Servicehåndbog* på [support.dell.com](http://support.dell.com) for flere informationer.

**NO BOOT DEVICE AVAILABLE (INGEN STARTENHED TIL STEDE)** — Computeren kan ikke finde harddisken. Hvis harddisken er din startenhed, skal du kontrollere, at harddisken er installeret, sat korrekt i og partitioneret som en startenhed.

**NO BOOT SECTOR ON HARD DRIVE (INGEN STARTSEKTOR PÅ HARDDISK)** — Operativsystemet er muligvis beskadiget. Kontakt Dell (se "Kontakt Dell" på side 65).

**NO TIMER TICK INTERRUPT (INGEN TIMERTAKTSLAGAFBRYDELSE)** — En chip på systemkortet fungerer muligvis ikke korrekt. Kør harddisktestene i Dell diagnosticering (se "Dell Diagnosticering" på side 41).

**NOT ENOUGH MEMORY OR RESOURCES. EXIT SOME PROGRAMS AND TRY AGAIN (DER ER IKKE TILSTRÆKkelig HUKOMMELSE ELLER RESSOURCER. LUK NOGLE PROGRAMMER, OG FØRSØG IGEN)** — Du har for mange programmer åbne. Luk alle vinduer, og åbn det program, du vil bruge.

**OPERATING SYSTEM NOT FOUND (STYRINGSSYSTEM IKKE FUNDET)** — Geninstaller harddisken (se din *Servicehåndbog* på [support.dell.com](http://support.dell.com)). Hvis problemer ikke forsvinder, skal du kontakte Dell (se "Kontakt Dell" på side 65).

**OPTIONAL ROM BAD CHECKSUM (VALGFRI ROM FORKERT CHECKSUM)** — Der opstod tilsyneladende en fejl i den valgfri ROM. Kontakt Dell (se "Kontakt Dell" på side 65).

**A REQUIRED .DLL FILE WAS NOT FOUND (EN NØDVENDIG .DLL-FIL BLEV IKKE FUNDET)** — Der mangler en vigtig fil i det program, som du forsøger at åbne. Fjern programmet, og installer det derefter igen.

Windows XP:

- 1 Klik på **Start** → **Kontrolpanel** → **Tilføj eller fjern programmer** → **Programmer og funktioner**.
- 2 Vælg det program, du vil fjerne.
- 3 Klik **Fjern**.
- 4 Se dokumentationen til programmet for at få installationsinstruktioner.

Windows Vista:

- 1 Klik på Windows Vista Start-knappen  → **Kontrolpanel** → **Programmer** → **Programmer og funktioner**.
- 2 Vælg det program, du vil fjerne.
- 3 Klik **Fjern**.
- 4 Se dokumentationen til programmet for at få installationsinstruktioner.

**SECTOR NOT FOUND (SEKTOR IKKE FUNDET)** — Operativsystemet kan ikke finde en sektor på harddisken. Der er muligvis en defekt sektor, eller harddiskens FAT-tabel er beskadiget. Kør hjælpeprogrammet til fejlkontrol i Windows for at kontrollere filstrukturen på harddisken. Se Windows Hjælp og support for instruktioner (klik **Start** → **Hjælp og support**). Hvis der er et stort antal defekte sektorer, skal du sikkerhedskopiere dataene (hvis det er muligt) og derefter omformatere harddisken.

**SEEK ERROR (SØGEFEJL)** — Operativsystemet kan ikke finde et bestemt spor på harddisken.

**SHUTDOWN FAILURE (FEJL VED NEDLUKNING)** — En chip på systemkortet fungerer muligvis ikke korrekt. Kør harddisktestene i Dell diagnosticering (se "Dell Diagnosticering" på side 41).

**TIME-OF-DAY CLOCK LOST POWER (KLOKESLÆTUR HAR MISTET STRØM)** — Systemkonfigurationsindstillingerne er beskadiget. Tilslut computeren en til stikkontakt for at oplade batteriet. Hvis problemet bliver ved, kan du forsøge at gendanne dataene ved at åbne systeminstallationsprogrammet og derefter øjeblikkeligt afslutte programmet (se din *Servicehåndbog* på [support.dell.com](http://support.dell.com)). Hvis meddelelsen vises igen, skal du kontakte Dell (se "Kontakt Dell" på side 65).

**TIME-OF-DAY CLOCK STOPPED (TID-PÅ-DAGEN-UR STANDSET)** — Reservebatteriet, der forsyner systemkonfigurationsindstillingerne, skal muligvis genoplades. Tilslut computeren til en stikkontakt for at oplade batteriet. Hvis problemet fortsætter, kontaktes Dell (se "Kontakt Dell" på side 65).

**TIME-OF-DAY NOT SET-PLEASE RUN THE SYSTEM SETUP PROGRAM (KLOKESLÆT ER IKKE INDSTILLET - KØR SYSTEMINSTALLATIONSPROGRAMMET)** — Tid eller dato gemt i systemets opsætningsprogram matcher ikke systemuret. Ret indstillingerne for funktionerne **Dato** og **Tid**. Se din *Servicehåndbog* på [support.dell.com](http://support.dell.com) for flere informationer.

**TIMER CHIP COUNTER 2 FAILED (FEJL I TIMERCHIPTÆLLER 2)** — En chip på systemkortet fungerer muligvis ikke korrekt. Kør harddisktestene i Dell diagnosticering (se "Dell Diagnosticering" på side 41).

**UNEXPECTED INTERRUPT IN PROTECTED MODE (UVENTET AFBRYDELSE I BESKYTTET TILSTAND)** — Tastaturcontrolleren fungerer muligvis ikke korrekt, eller et hukommelsesmodul sidder muligvis løst. Kør testene System Memory (Systemhukommelse) og Keyboard Controller (Tastaturcontroller) i Dell diagnosticering (se "Dell Diagnosticering" på side 41).

**X:\ IS NOT ACCESSIBLE.THE DEVICE IS NOT READY (X:\ ER IKKE TILGÆNGELIG. ENHEDEN ER IKKE KLAR)** — Sæt en disk i drevet, og forsøg igen.

**WARNING: BATTERY IS CRITICALLY LOW (ADVARSEL: BATTERIET HAR ET KRITISK LAVT STRØMNIVEAU)** — Batteriet er ved at løbe tør for strøm. Udskift batteriet eller tilslut computeren til en stikkontakt, start dvaletilstand eller sluk for computeren.

## Systemmeddelelser



**BEMÆRK:** Hvis den meddelelse, der vises, ikke findes i tabellen, kan du læse i dokumentationen til operativsystemet eller til det program, der kørte, da meddelelsen blev vist.

**ALERT! PREVIOUS ATTEMPTS AT BOOTING THIS SYSTEM HAVE FAILED AT CHECKPOINT [NNNN]. FOR HELP IN RESOLVING THIS PROBLEM, PLEASE NOTE THIS CHECKPOINT AND CONTACT DELL TECHNICAL SUPPORT (ADVARSEL! TIDLIGERE FORSØG PÅ AT GENSTARTE SYSTEMET ER FEJLET VED KONTROLPUNKT [NNNN]. SKRIV KONTROLPUNKTET NED, OG KONTAKT Dells TEKNISKE SUPPORT FOR AT FÅ HJÆLP TIL AT LØSE PROBLEMET)** — Det mislykkedes computeren at fuldføre startrutinen tre gange efter hinanden på grund af samme fejl (se "Kontakt Dell" på side 65 for hjælp).

**CMOS CHECKSUM ERROR (FEJL I CMOS-KONTROLSUM)** — Mulig fejl ved bundkortet, eller RTC-batteriet er næsten løbet tør for strøm. Udskift batteriet. Se din *Servicehåndbog* på [support.dell.com](http://support.dell.com) eller se "Kontakt Dell" på side 65 for hjælp.

**CPU FAN FAILURE (FEJL PÅ CPU-BLÆSEREN)** — Fejl på processor-blæseren Udskift processorblæseren. Se din *Servicehåndbog* på [support.dell.com](http://support.dell.com).

**HARD-DISK DRIVE FAILURE (HARDDISKFEJL)** — Mulig harddrevfejl under harddrev POST. Kontroller kabler, udskift harddisks eller se "Kontakt Dell" på side 65 for hjælp.

**HARD-DISK DRIVE READ FAILURE (HARDDISKLÆSEFEJL)** — Mulig harddrevfejl under starttøsten af harddrevet (se "Kontakt Dell" på side 65 for hjælp).

**KEYBOARD FAILURE (TASTATURFEJL)** — Tastaturfejl eller løst tastaturkabel.

**NO BOOT DEVICE AVAILABLE (INGEN STARTENHED TIL STEDE)** — Ingen startbar partition på harddrevet, eller harddrevets kabel er løst eller der findes ingen startbar enhed.

- Hvis harddisken er din startenhed, skal du sørge for, at kablerne er tilsluttet, og at drevet er installeret korrekt og partitioneret som en startenhed.
- Start systeminstallation og sørg for, at startsekvensens information er korrekt. (se din *Servicehåndbog* på [support.dell.com](http://support.dell.com)).

**NO TIMER TICK INTERRUPT (INGEN TIMERTAKTSLAGAFBRYDELSE)** — Det er muligt, at systemkortet ikke fungerer korrekt eller at der er en fejl ved motherboardet (se "Kontakt Dell" på side 65 for hjælp).

**USB OVER CURRENT ERROR (AKTUEL FEJL VED USB)** — Afbryd USB-enheden. Brug en ekstern strømkilde til USB-enheden.

**NOTICE - HARD DRIVE SELF MONITORING SYSTEM HAS REPORTED THAT A PARAMETER HAS EXCEEDED ITS NORMAL OPERATING RANGE. DELL RECOMMENDS THAT YOU BACK UP YOUR DATA REGULARLY. A PARAMETER OUT OF RANGE MAY OR MAY NOT INDICATE A POTENTIAL HARD DRIVE PROBLEM (MEDDELELSE - HARDDISKENS SELVOVERVÅGNINGSSYSTEM HAR RAPPORTERET, AT ET PARAMETER HAR OVERSKREDET DETS NORMALE DRIFTSOMRÅDE. DELL ANBEFALER AT DU REGELMÆSSIGT TAGER BACK-UP AF DINE DATA. ET PARAMETER UDEFOR OMRÅDET INDIKERER MULIGVIS ET HARDDREVS-PROBLEM)** — S.M.A.R.T fejl, mulig HDD-fejl. Denne funktion kan aktiveres eller deaktiveres i BIOS-konfigurationen.



## Fejlfinding af software- og hardwareproblemer

Hvis en enhed enten ikke findes under opsætning af operativsystemet eller findes, men er forkert konfigureret, kan du bruge Hardware-fejlfinder til at løse inkompatibiliteten.

Sådan startes hardwarefejlfinder:

*Windows XP:*

- 1 Klik på **Start** → **Hjælp og support**.
- 2 Skriv **hardwarefejlfinding** i søgefeltet og tryk <Enter> for at starte søgningen.
- 3 I afsnittet **Løs et problem**, klikkes på **Hardwarefejlfinding**.

På listen **Hardwarefejlfinding** skal du vælge den indstilling, der bedst beskriver problemet, og klikke på **Næste** for at udføre de resterende fejlfindingstrin.

*Windows Vista:*

- 1 Klik på Windows Vista Start-knappen , og klik **Hjælp og support**.
- 2 Skriv **hardwarefejlfinding** i søgefeltet og tryk <Enter> for at starte søgningen.
- 3 I søgeresultaterne skal du vælge den indstilling, der bedst beskriver problemet, og derefter udføre fejlfindingstrinene.

## Dell Diagnosticering



**ADVARSEL:** Inden du udfører nogen af procedurerne i dette afsnit, skal du følge sikkerhedsinstruktionerne, som blev leveret med computeren.

### Hvornår skal jeg bruge Dell-diagnosticering

Hvis du oplever et problem med din computer, skal du foretage kontrollerne i Lockups og Software Problems (se "Problemer med låsning og software" på side 45) og køre Dell diagnosticering før du kontakter Dell for teknisk hjælp.

Det anbefales, at du udskriver disse procedurer, før du begynder.



**MEDDELELSE:** Dell diagnosticering fungerer kun på Dell-computere.



**BEMÆRK:** Mediet *Drivers and Utilities* er ekstra og følger muligvis ikke med computeren.

Se din *Servicehåndbog* på [support.dell.com](http://support.dell.com) for at se computerens konfigurationsinformation, og for at sørge for, at den enhed, som du vil teste, er vist i systeminstallationsprogrammet, og er aktiv.

Start Dell diagnosticering fra din harddisk eller fra mediet *Drivers and Utilities*.

## Start Dell diagnosticering fra harddisken

 **BEMÆRK:** Hvis din computer ikke viser et skærbillede, se "Kontakt Dell" på side 65.

- 1 Kontroller, at computeren er tilsluttet korrekt til en stikkontakt, som du ved fungerer korrekt.
- 2 Tænd (eller genstart) din computer.
- 3 Når DELL™-logoet vises, skal du omgående trykke på <F12>. Vælg **Diagnostics** fra startmenuen og tryk <Enter>.

 **BEMÆRK:** Hvis du venter for længe, og operativsystemlogoet vises, skal du fortsat vente, indtil du ser skrivebordet i Microsoft® Windows®. Derefter skal du lukke computeren ned og forsøge igen.

 **BEMÆRK:** Hvis du ser en meddelelse om, at der ikke blev fundet en partition med diagnosticeringsværktøjet, køres Dell diagnosticering fra mediet *Drivers and Utilities*.

- 4 Tryk på en vilkårlig tast for at starte Dell diagnosticering fra partitionen med diagnosticeringsværktøjet på harddisken, og følg instruktionerne på skærmen.

## Start af Dell diagnosticering fra mediet *Drivers and Utilities*

- 1 Indsæt mediet *Drivers and Utilities*.
- 2 Luk computeren og genstart den.

Når DELL-logoet vises, skal du omgående trykke på <F12>.

 **BEMÆRK:** Hvis du venter for længe, og operativsystemlogoet vises, skal du fortsat vente, indtil du ser skrivebordet i Microsoft® Windows®. Derefter skal du lukke computeren ned og forsøge igen.

 **BEMÆRK:** De næste trin ændrer kun boot-sekvensen denne ene gang. Ved den næste opstart starter computeren op i overensstemmelse med enhederne, som er specificeret i systeminstallationsprogrammet.

- 3 Når listen med startenheder vises, skal du fremhæve **CD/DVD/CD-RW** og trykke på <Enter>.
- 4 Vælg indstillingen **Boot from CD-ROM** (Start fra cd-rom) fra menuen, som kommer frem og tryk på <Enter>.
- 5 Indtast 1 for at starte CD-menuen, og tryk på <Enter> for at fortsætte.

- 6 Vælg **Run the 32 Bit Dell diagnosticering** (Kør 32 bit Dell Diagnostics) fra den nummererede liste. Hvis der er anført flere versioner, vælges den version, der passer bedst til computeren.
- 7 Når Dell diagnosticering **Main Menu** (Hovedmenu) bliver vist, vælges den test, som du vil køre, hvorefter du følger instruktionerne på skærmen.

## Tips til fejlfinding

Følg nedenstående tips ved fejlfinding på computeren:

- Hvis du tilføjede eller fjernede en del før problemet startede, skal du gennemgå installationsprocedurerne og sikre, at delen er installeret korrekt (se din *Servicehåndbog* på [support.dell.com](http://support.dell.com)).
- Hvis en enhed ikke fungerer, skal du kontrollere, at enheden er tilsluttet korrekt.
- Hvis der vises en fejlmeddelelse på skærmen, skal du skrive den nøjagtigt ned. Denne meddelelse kan hjælpe medarbejdere hos teknisk support med at diagnosticere og afhjælpe problemet eller problemerne.
- Hvis der vises en fejlmeddelelse i et program, skal du læse dokumentationen til programmet.



**BEMÆRK:** Procedurerne i dette dokument er skrevet til standardvisningen i Windows, og derfor passer de muligvis ikke, hvis du har indstillet din Dell-computer til Windows klassisk visning.

## Problemer med strøm



**ADVARSEL:** Inden du udfører nogen af procedurerne i dette afsnit, skal du følge sikkerhedsinstruktionerne, som blev leveret med computeren.

**HVIS LYSDIODEN FOR STRØM ER SLUKKET** — Computeren er enten slukket eller bliver ikke forsynet med strøm.

- Genanbring strømkablet i strømticket bag på computeren og stikkontakten.
- Omgå stikdåser, forlængerledninger og andre strømbeskyttelsesenheder for at kontrollere, at computeren tændes korrekt.
- Kontroller, at eventuelle stikdåser, der anvendes, er tilsluttet en stikkontakt, og at de er tændt.

- Kontrollér, at stikkontakten fungerer ved at afprøve den med en anden enhed, som f.eks. en lampe.
- Sørg for, at det primære strømkabel og frontpanelkablet er forsvarligt tilsluttet til systemkortet (se din *Servicehåndbog* på [support.dell.com](http://support.dell.com)).

**HVIS STRØMDIODEN LYSER BLÅT, OG COMPUTEREN IKKE REAGERER —**

- Sørg for, at skærmen er tilsluttet og tændt.
- Se "Bip-koder" på side 32, hvis skærmen er tilsluttet og tændt.

**HVIS STRØMDIODEN BLINKER BLÅT —** Computeren er i standbytilstand.

Tryk på en tast på tastaturet, flyt på musen, eller tryk på tænd/sluk-knappen for at genoptage normal drift.

**HVIS STRØMDIODEN BLINKER ORANGE —** Computeren modtager strøm, der kan være en fejlfunktion ved en enhed, eller den er installeret forkert.

- Fjern og geninstaller derefter alle hukommelsesmoduler (se din *Servicehåndbog* på [support.dell.com](http://support.dell.com)).
- Fjern og geninstaller derefter evt. udvidelseskort, inkl. skærmkort (se din *Servicehåndbog* på [support.dell.com](http://support.dell.com)).

**HVIS STRØMDIODEN LYSER KONSTANT ORANGE —** Der er et strømproblem, der kan være en fejlfunktion ved en enhed, eller den er installeret forkert.

- Sørg for, at processorens strømkabel er forsvarligt koblet til systemkortets strømstik (se din *Servicehåndbog* på [support.dell.com](http://support.dell.com)).
- Sørg for, at det primære strømkabel og frontpanelkablet er forsvarligt tilsluttet til systemkortet (se din *Servicehåndbog* på [support.dell.com](http://support.dell.com)).

**UDELUK FORSTYRRELSER —** Mulige årsager til forstyrrelse omfatter:

- Strøm-, tastatur- og museforlængerledninger
- For mange enheder, der er sluttet til den samme strømskinne
- Flere strømskinner, der er sluttet til samme stikkontakt

## Problemer med hukommelse



**ADVARSEL:** Inden du udfører nogen af procedurerne i dette afsnit, skal du følge sikkerhedsinstruktionerne, som blev leveret med computeren.

### HVIS DER VISES EN MEDDELELSE OM UTILSTRÆKKELIG HUKOMMELSE —

- Gem og luk alle åbne filer, og afslut alle åbne programmer, som du ikke bruger, for at se, om det løser problemet.
- Se dokumentationen til softwaren vedrørende minimumkrav til hukommelse. Installer om nødvendigt yderligere hukommelse (se din *Servicehåndbog* på [support.dell.com](http://support.dell.com)).
- Sæt hukommelsesmodulerne i igen (se din *Servicehåndbog* på [support.dell.com](http://support.dell.com)) for at sikre, at computeren kommunikerer med hukommelsen.
- Kør Dell-diagnosticering (se "Dell Diagnosticering" på side 41).

### HVIS DU OPLEVER ANDRE PROBLEMER MED HUKOMMELSE —

- Sæt hukommelsesmodulerne i igen (se din *Servicehåndbog* på [support.dell.com](http://support.dell.com)) for at sikre, at computeren kommunikerer med hukommelsen.
- Sørg for, at du følger installationsanvisningerne for hukommelsen (se din *Servicehåndbog* på [support.dell.com](http://support.dell.com)).
- Kontroller, at den hukommelse, du bruger, understøttes af computeren. Se "Hukommelse" på side 22 for yderligere oplysninger om, hvilken type hukommelse, der understøttes på computeren.
- Kør Dell-diagnosticering (se "Dell Diagnosticering" på side 41).

## Problemer med låsning og software



**ADVARSEL:** Inden du udfører nogen af procedurerne i dette afsnit, skal du følge sikkerhedsinstruktionerne, som blev leveret med computeren.

### Computeren starter ikke

**SØRG FOR, AT STRØMKABLET ER TILSLUTTET KORREKT TIL COMPUTEREN OG STIKKONTAKTEN**

### Computeren reagerer ikke



**MEDDELELSE:** Du kan miste data, hvis du ikke kan udføre en nedlukning af operativsystemet.

**SLUK FOR COMPUTEREN** — Hvis du ikke kan få en reaktion ved at trykke på en tast på tastaturet eller ved at bevæge musen, skal du trykke på og holde tænd/sluk-knappen nede i 8-10 sekunder (indtil computeren slukkes) og derefter tænde computeren.

### **Et program reagerer ikke**

#### **AFSLUT PROGRAMMET** —

- 1 Tryk <Ctrl><Shift><Esc> samtidigt for at starte Jobliste.
- 2 Klik på fanen **Programmer**.
- 3 Klik på det program, der ikke længere svarer, og klik på **Afslut job**.

### **Et program bliver ved med at gå ned**



**BEMÆRK:** De fleste softwareprogrammer indeholder installationsinstruktioner i dokumentationen eller på en diskette, en CD eller en DVD.

**KONTROLLÉR DOKUMENTATIONEN TIL SOFTWAREN** — Afinstallér og geninstallér eventuelt programmet.

### **Et program er beregnet til en tidligere udgave af Microsoft® Windows®-operativsystem**

#### **KØR GUIDEN PROGRAMKOMPATIBILITET** —

*Windows XP:*

Guiden Programkompatibilitet konfigurerer et program, så det kører i et miljø, der minder om ikke-XP operativsystemmiljøer.

- 1 Klik **Start** → **Alle programmer** → **Tilbehør** → **Guiden programkompatibilitet** → **Næste**.
- 2 Følg vejledningen på skærmen.

*Windows Vista:*

Guiden Programkompatibilitet konfigurerer et program, så det kører i et miljø, der minder om ikke-Windows Vista operativsystemmiljøer.

- 1 Klik **Start**  → **Kontrolpanel** → **Programmer** → **Brug et ældre program sammen med denne version af Windows**.
- 2 Klik på **Næste** på velkomstskræmbilledet.
- 3 Følg vejledningen på skærmen.

## Der fremkommer en helt blå skærm

**SLUK FOR COMPUTEREN** — Hvis du ikke kan få en reaktion ved at trykke på en tast på tastaturet eller ved at bevæge musen, skal du trykke på og holde tænd/sluk-knappen nede i 8-10 sekunder (indtil computeren slukkes) og derefter tænde computeren.

## Andre softwareproblemer

**SE DOKUMENTATIONEN TIL SOFTWAREN, ELLER KONTAKT SOFTWAREPRODUCENTEN FOR AT FÅ OPLYSNINGER OM FEJLFINDING** —

- Kontrollér, at programmet er kompatibelt med det operativsystem, der er installeret på computeren.
- Kontrollér, at computeren opfylder de minimumshardwarekrav, der skal til for at køre softwaren. Se dokumentationen til softwaren for oplysninger.
- Kontrollér, at programmet er installeret og konfigureret korrekt.
- Kontrollér, at enhedsdriverne ikke er i konflikt med programmet.
- Afinstallér og geninstallér eventuelt programmet.

## LAV STRAKS BACK-UP AF DINE FILER

- Brug et virusscanningsprogram til at kontrollere harddisk, disketter, CD'er eller DVD'er
- Gem og luk alle åbne filer eller programmer og luk ned for computeren via Start-menuen

## Dell Teknisk opdateringsservice

Dells tekniske opdateringsservice - Forhåndsorientering pr. e-mail om software- og hardwareopdateringer til din computer. Denne ydelse er gratis og kan tilpasses med indhold, format og hvor ofte, du modtager meddelelser.

For at tilmelde dig Dell teknisk opdateringsservice, skal du gå til [support.dell.com/technicalupdate](http://support.dell.com/technicalupdate).

## Dell Support Utility (supportprogram)

Dell Support Utility er installeret på computeren og tilgængelig fra Dell Support,  ikonet på værktøjslinjen eller via knappen **Start**. Brug dette supporthjelpeprogram til at få oplysninger til selvhjælp, softwareopdateringer og sundhedsscanninger af dit computermiljø.

## Adgang til Dell Support Utility (supportprogram)

Åbn Dell Support Utility (supportprogrammet) via  ikonet på værktøjslinjen eller menuen **Start**.

Hvis ikonet Dell Support ikke vises på proceslinjen:

- 1 Klik **Start** → **Alle programmer** → **Dell Support** → **Dell Support Settings** (indstillinger).
- 2 Sørg for at **Show icon on the taskbar** (vis ikon på proceslinjen) er markeret.



**BEMÆRK:** Hvis der ikke er adgang til Dell Support Utility via menuen **Start**, skal du gå til [support.dell.com](http://support.dell.com) og downloade softwaren.

Dell Support Utility er tilpasset til dit computermiljø.



Ikonet på proceslinjen fungerer forskelligt, når du klikker, dobbeltklikker eller højreklikker på det.

## Klik på ikonet Dell Support

Klik eller højreklik på  ikonet for at udføre følgende opgaver:

- Kontroller dit computermiljø.
- Få vist indstillingerne for Dell Support Utility.
- Åbn Hjælp-filen for Dell Support Utility.
- Få vist ofte stillede spørgsmål.
- Få mere at vide om Dell Support Utility.
- Deaktiver Dell Support Utility.

## Dobbeltklik på ikonet Dell Support

Dobbeltklik på ikonet  for manuelt at kontrollere dit computermiljø, få vist ofte stillede spørgsmål, få adgang til hjælpefilen for Dell Support Utility og få vist indstillinger for Dell Support.

Yderligere informationer om Dell Support Utility finder du ved at klikke på spørgsmålsteget (?) øverst på **Dell™ Support** skærmen.



# Geninstallation af software

## Drivere

### Identifikation af drivere

Hvis du får problemer med en enhed, skal du finde ud af, om driveren er kilden til problemet og eventuelt opdatere driveren.

*Windows XP:*

- 1 Klik Start → Kontrolpanel.
- 2 Under Vælg en kategori, klik Ydelse og vedligeholdelse, og klik System.
- 3 I vinduet Systemegenskaber klikkes på fanen Hardware og klik Enhedshåndtering.

*Windows Vista:*

- 1 Klik på Windows Vista start-knap , og højreklik på Computer.
- 2 Klik Egenskaber → Enhedshåndtering.



**BEMÆRK:** Vinduet **Brugerkontokontrol** vises muligvis. Hvis du har administratorrettigheder til computeren, skal du klikke på **Fortsæt**. Ellers skal du kontakte administratoren for at fortsætte.

Rul ned gennem listen for at se, om der er et udråbstegn (en gul cirkel med [!]) på enhedsikonet.

Hvis der er et udråbstegn ud for enhedens navn, skal du muligvis geninstallere driveren eller installere en ny driver (se "Geninstallation af drivere og hjælpeprogrammer" på side 50).

## Geninstallation af drivere og hjælpeprogrammer





**MEDDELELSE:** På Dells supportwebsted på [support.dell.com](http://support.dell.com) og på mediet *Drivers and Utilities* finder du godkendte drivere til Dell™-computere. Hvis du installerer drivere fra andre kilder, fungerer computeren muligvis ikke korrekt.

### Returnering til en tidligere version af enhedsdriveren

*Windows XP:*

- 1 Klik på **Start** → **Denne computer** → **Egenskaber** → **Hardware** → **Enhedshåndtering**.
- 2 Højreklik på den enhed, den nye driver blev installeret til og klik på **Egenskaber**.
- 3 Klik på fanen **Drivere** → **Annuller opdatering**.

*Windows Vista:*

- 1 Klik på Windows Vista start-knap , og højreklik på **Computer**.
- 2 Klik **Egenskaber** → **Enhedshåndtering**.  
 **BEMÆRK:** Vinduet **Brugerkontroll** vises muligvis. Hvis du har administratorrettigheder til computeren, skal du klikke på **Fortsæt**. Ellers skal du kontakte administratoren for at fortsætte.
- 3 Højreklik på den enhed, den nye driver blev installeret til og klik på **Egenskaber**.
- 4 Klik på fanen **Drivere** → **Annuller opdatering**.

Hvis Annuller opdatering ikke løser problemet, kan du bruge Systemgendannelse (se "Gendannelse af operativsystemet" på side 52) til at bringe computeren tilbage til den tilstand, den var i, inden du installerede den nye driver.

### Brug af mediet *Drivers and Utilities*

Hvis brug af Annuller Opdatering eller Systemgendannelse (se "Gendannelse af operativsystemet" på side 52) ikke løser problemet, skal du geninstallere driveren fra mediet *Drivers and Utilities*.

- 1 Når Windows-skrivebordet vises, isætter du mediet *Drivers and Utilities*. Hvis det er første gang du bruger mediet *Drivers and Utilities*, gå til Trin 2. Hvis ikke, gå til Trin 5.

- 2 Når mediet *Drivers and Utilities* med installationsprogrammet starter, skal du følge meddelelserne på skærmen.



**BEMÆRK:** I de fleste tilfælde starter programmet *Drivers and Utilities* automatisk. Hvis det ikke gør, skal du starte Windows Stifinder, klikke på CD-drevets mappe for at få vist CD'ens indhold og derefter dobbeltklikke på filen **autorcd.exe**.

- 3 Når vinduet **Guiden InstallShield fuldført** vises, skal du fjerne mediet *Drivers and Utilities* og klikke på **Udfør** for at genstarte computeren.
- 4 Når Windows-skrivebordet vises, skal du sætte mediet *Drivers and Utilities* i igen.
- 5 På skærbilledet **Velkommen** skal du klikke på **Næste**.



**BEMÆRK:** Mediet *Drivers and Utilities* viser kun drivere til hardware, som fra starten var installeret i computeren. Hvis du installerede yderligere hardware, bliver driverne til den nye hardware måske ikke vist. Hvis disse drivere ikke vises, skal du afslutte programmet *Drivers and Utilities*. Der er flere oplysninger om drivere i den dokumentation, som fulgte med enheden.

Der vises en meddelelse med oplysning om at mediet finder hardware i computeren.

De drivere, som bruges af computeren, vises automatisk i vinduet **My Drivers—The ResourceCD has identified these components in your system** (Drivere—disse komponenter er registreret vha. mediet Resource).

- 6 Klik på den driver, du vil geninstallere, og følg anvisningerne på skærmen.

Hvis en bestemt driver ikke er oplistet, så kræves denne driver ikke af operativsystemet.

## Manuel geninstallation af drivere

Efter at driverfilerne er blevet udpakket til din harddisk som beskrevet i forrige afsnit:

- 1 Klik på Windows Vista start-knap , og højreklik på **Computer**.
- 2 Klik **Egenskaber**→ **Enhedshåndtering**.



**BEMÆRK:** Vinduet **Brugerkontroll** vises muligvis. Hvis du har administratorrettigheder til computeren, skal du klikke på **Fortsæt**. Ellers skal du kontakte administratoren for at fortsætte.

- 3 Dobbeltklik på den type enhed, som du installerer driveren til (f.eks. **Lyd** eller **Video**).
- 4 Dobbeltklik på navnet på den enhed, som du vil installere driveren til.
- 5 Klik på fanen **Driver**→ **Opdater driver**→ **Gennemse computeren for driversoftware**.
- 6 Klik på **Gennemse**, og find den placering, som du tidligere kopierede driverfilerne til.
- 7 Når navnet på den pågældende driver vises, skal du klikke på navnet på driveren→ **OK**→ **Næste**.
- 8 Klik på **Udfør**, og genstart computeren.

## Gendannelse af operativsystemet

Du kan gendanne operativsystemet på følgende måder:

- Microsoft® Windows® XP Systemgendannelse sætter computeren tilbage til en tidligere driftstilstand uden at påvirke datafiler. Brug Systemgendannelse som dit første løsningsvalg til gendannelse af operativsystemet og bevarelse af datafiler.
- Dell™ Factory Image Restore (til rådighed i Windows Vista®) gendanner harddisken til den driftstilstand, den var i, da du købte computeren. Begge sletter permanent alle data på harddisken og fjerner eventuelle programmer, som du har installeret, efter at du modtog computeren. Brug kun Dell Factory Image Restore, hvis Systemgendannelse ikke løste problemet med operativsystemet.
- Hvis der fulgte et *Operativsystem*-medie med computeren, kan du bruge det til at gendanne operativsystemet. Hvis du bruger *Operativsystem*-mediet, slettes alle datafiler på harddisken imidlertid også. Brug *kun* mediet, hvis Systemgendannelse ikke løser problemet med operativsystemet.

### Brug af Microsoft® Windows® Systemgendannelse

Windows-operativsystemerne giver mulighed for Systemgendannelse, hvilket gør det muligt at sætte computeren tilbage en tidligere driftstilstand (uden at datafilerne bliver påvirket), hvis ændringer af hardware, software eller andre systemindstillinger har efterladt computeren i en uønsket driftstilstand. Alle ændringer, som Systemgendannelsen laver på computeren er helt reversible.

 **MEDDELELSE:** Foretag regelmæssig back-up af dine datafiler. System Restore (Systemgendannelse) viser ikke dine datafiler eller reparerer dem.

 **BEMÆRK:** Fremgangsmåderne i dette dokument er skrevet til standardvisningen i Windows, og derfor passer de muligvis ikke, hvis du har indstillet din Dell™-computer til Windows klassisk visning.

## Start Systemgendannelse

*Windows XP:*

 **MEDDELELSE:** Før du gendanner en tidligere driftstilstand på computeren, skal du gemme og lukke alle åbne filer og lukke alle åbne programmer. Du må ikke ændre, åbne eller slette filer eller programmer, før systemgendannelsen er udført.

- 1 Klik på **Start** → **Alle programmer** → **Tilbehør** → **Systemværktøjer** → **Systemgendannelse**.
- 2 Klik på enten **Gendan min computer til et tidligere tidspunkt** eller **Opret et gendannelsespunkt**.
- 3 Klik **Næste** og følg instruktionerne på skærmen.

*Windows Vista:*

- 1 Klik **Start** .
- 2 I feltet **Start søgning** skal du skrive **Systemgendannelse** og trykke på **<Enter>**.

 **BEMÆRK:** Vinduet **Brugerkontroll** vises muligvis. Hvis du har administratorrettigheder til computeren, skal du klikke på **Fortsæt**. Ellers skal du kontakte administratoren for at fortsætte.

- 3 Klik på **Næste**, og følg vejledningen på skærmen.

I tilfælde af, at Systemgendannelse ikke løste problemet, kan du fortryde den sidste systemgendannelse. (Se "Fortryd den sidst udførte systemgendannelse" på side 54).

## Fortryd den sidst udførte systemgendannelse



**MEDDELELSE:** Inden du fortryder den sidste systemgendannelse, skal du gemme og lukke alle åbne filer og lukke alle åbne programmer. Du må ikke ændre, åbne eller slette filer eller programmer, før systemgendannelsen er udført.

*Windows XP:*

- 1 Klik på **Start** → **Alle programmer** → **Tilbehør** → **Systemværktøjer** → **Systemgendannelse**.
- 2 Klik **Fortryd min seneste gendannelse** og klik **Næste**.

*Windows Vista:*

- 1 Klik **Start** .
- 2 I feltet **Start søgning** skal du skrive **Systemgendannelse** og trykke på **<Enter>**.
- 3 Klik **Fortryd min seneste gendannelse** og klik **Næste**.

## Aktivering af System Restore (Systemgendannelse)



**BEMÆRK:** Windows Vista deaktiverer ikke Systemgendannelse; selvom der skulle være for lidt diskplads tilbage. Derfor gælder trinnene nedenfor kun for Windows XP.

Hvis du geninstallerer Windows XP med mindre end 200 MB tilgængelig fri harddiskplads, vil System Restore (Systemgendannelse) automatisk blive deaktiveret.

Hvis du vil se, om Systemgendannelse er aktiveret, kan du gøre følgende:

- 1 Klik **Start** → **Kontrolpanel** → **Ydelse og vedligeholdelse** → **System**.
- 2 Klik på fanen **Systemgendannelse**, og kontroller, at **Slå Systemgendannelse fra** ikke er markeret.

## Brug af Dell Factory Image Restore

 **MEDDELELSE:** Brug af Dell Factory Image Restore sletter permanent alle data på harddisken og fjerner alle programmer og drivere, der er installeret, efter at du modtog computeren. Sikkerhedskopier om muligt dataene, før du bruger disse muligheder. Brug kun Dell Factory Image Restore, hvis Systemgendannelse ikke løste problemet med operativsystemet.

 **BEMÆRK:** Dell Factory Image Restore er muligvis ikke tilgængelige i visse lande eller på visse computere.

Brug kun Dell Factory Image Restore som en sidste udvej til gendannelse af operativsystemet. Disse muligheder gendanner harddisken til den driftstilstand, den var i, da du købte computeren. Alle programmer og filer, der er tilføjet, siden du modtog computeren—inklusive datafiler—slettes permanent fra harddisken. Datafiler inkluderer dokumenter, regneark, e-mails, digitale fotos, musikfiler osv. Om muligt skal du sikkerhedskopiere alle dataene, før du bruger Dell Factory Image Restore.

### Start af Dell Factory Image Restore

- 1 Tænd computeren. Når Dell-logoet vises, skal du trykke på <F8> adskillige gange for åbne vinduet i **Vista Avancerede startindstillinger**.
- 2 Vælg **Reparer computeren**.
- 3 I vinduet for **systemgendannelse**, vælges et tastaturlayout og der klikkes på **Næste**.
- 4 For at få adgang til gendannelsesfunktionerne skal du logge på som lokal bruger. For at få adgang til kommandoprompten skal du skrive **administrator** i brugernavnfeltet og derefter klikke på **OK**.
- 5 Brug af **Dell Factory Image Restore**.

 **BEMÆRK:** Afhængig af din konfiguration kan du blive nødt til at vælge **Dell Factory Tools** og derefter **Dell Factory Image Restore**.

Skærbilledet **Dell Factory Image Restore** vises.

- 6 På **Dell Factory Image Restore** velkomstskaerm klikkes **Næste**.  
Skærbilledet **Bekræft sletning** af data vises.

 **MEDDELELSE:** Hvis du ikke vil fortsætte med Factory Image Restore skal du klikke på **Annuller**.

- 7 Klik på afkrydsningsfeltet for at bekræfte, at du ønsker at fortsætte med at reformatere harddisken og gendanne systemsoftwaren til standardindstillingerne, og klik derefter på **Næste**.  
Gendannelsesprocessen begynder og kan vare fem minutter eller mere.
- 8 Klik på **Udfør** for at genstarte computeren.

## Anvendelse af mediet **Operativsystem**

### Før du starter

Hvis du overvejer at geninstallere Windows-operativsystem for at rette et problem med en nyligt installeret driver, skal du først bruge Windows Tilbageførsel af Enhedsdriver (Se "Returnering til en tidligere version af enhedsdriveren" på side 50). Hvis Tilbageførsel af enhedsdriver ikke løser problemet, så brug Microsoft Windows Systemgendannelse for at returnere operativsystemet til den tilstand, som det var i, før du installerede den nye enhedsdriver. (Se "Brug af Microsoft® Windows® Systemgendannelse" på side 52).



**MEDDELELSE:** Før udførelse af installation, foretages back-up af alle datafiler på din primære harddisk. Ved konventionelle harddiskkonfigurationer er den primære harddisk det første drev, der genkendes af computeren.

Hvis du skal geninstallere Windows, skal du bruge Dell™ mediet *Operativsystem* og Dell mediet *Drivers and Utilities*.



**BEMÆRK:** Mediet Dell *Drivers and Utilities* indeholder drivere, der blev installeret under samlingen af computeren. Brug mediet Dell *Drivers and Utilities* til at indlæse alle nødvendige drivere. Alt afhængigt af, hvilken region du har bestilt computeren i og om du har bestilt medierne, følger mediet Dell *Drivers and Utilities* og mediet *Operativsystem* muligvis ikke med computeren.



## Geninstallation af Windows

Geninstallationsprocessen kan tage 1 til 2 timer at gennemføre. Når du har geninstalleret operativsystemet, skal du også geninstallere enhedsdrivere, virusbeskyttelsesprogrammer og anden software.

- 1 Gem og luk alle åbne filer og afslut alle åbne programmer.
- 2 Indsæt disken *Operativsystem*.
- 3 Hvis meddelelsen *Installer Windows* bliver vist, skal du klikke på **Afslut**.
- 4 Genstart computeren.

Når DELL-logoet vises, skal du omgående trykke på <F12>.



**BEMÆRK:** Hvis du venter for længe, og operativsystemlogoet vises, skal du fortsat vente, indtil du ser Microsoft Windows skrivebordet, og derefter lukke computeren og forsøge igen.



**BEMÆRK:** De næste trin ændrer kun boot-sekvensen denne ene gang. Ved den næste opstart, starter computeren op i overensstemmelse med enhederne, der er specificeret i systemets installationsprogram.

- 5 Når listen med startenheder vises, skal du fremhæve **CD/DVD/CD-RW Drevet** og trykke på <Enter>.
- 6 Tryk på en vilkårlig tast for at **Starte fra CD-ROM**, og følg instruktionerne på skærmen for at fuldføre installationen.



# Få hjælp

## Sådan får du hjælp

 **ADVARSEL:** Hvis du får brug for at fjerne computerens dæksler, skal du først frakoble computerens strøm- og modemkabler fra alle stikkontakter. Følg sikkerhedsinstruktionerne, som fulgte med computeren.

Hvis du oplever et problem med computeren, kan du gennemføre følgende trin for at diagnosticere og undersøge problemet:

- 1 Se "Tips til fejlfinding" på side 43 for oplysninger og procedurer, der vedrører det problem, der opleves med computeren.
- 2 Se "Dell Diagnosticering" på side 41 for procedurer for hvordan du kører Dell-diagnosticering.
- 3 Udfyld "Diagnosecheckliste" på side 64.
- 4 Brug Dells omfattende samling af onlinetjenester på Dell Support ([support.dell.com](http://support.dell.com)) som hjælp til installation og fejlfindingsfremgangsmåder. Se "Onlinetjenester" på side 60 for en mere omfattende liste over Dell Support online.
- 5 Hvis udførelse af de foregående trin ikke løser problemet, se "Kontakt Dell" på side 65.



**BEMÆRK:** Ring til Dell Support fra en telefon i nærheden af eller på computeren, så en supportmedarbejder kan hjælpe dig med eventuelle nødvendige procedurer.



**BEMÆRK:** Dells system med koder for ekspresservice er muligvis ikke tilgængeligt i alle lande.

Når Dells automatiske telefonsystem beder dig om det, skal du indtaste din kode for ekspresservice, så samtalen stilles direkte ind til den rigtige supportmedarbejder. Hvis du ikke har en Express Service Code, skal du åbne mappen **Dell Accessories** (Dell-tilbehør), dobbeltklikke på ikonet **Express Service Code** (Expressservicekode) og følge instruktionerne.

Instruktioner for anvendelse af Dell Support finder du under "Teknisk service og kundeservice" på side 60.



**BEMÆRK:** Nogle af følgende tjenester er ikke altid tilgængelige alle steder uden for det kontinentale USA. Ring til din lokale Dell-repræsentant for at få oplysninger om tilgængeligheden.

## Teknisk service og kundeservice

Dells supporttjeneste kan give dig svar på dine spørgsmål om Dell™-hardware. Vores supportmedarbejdere bruger computerbaseret diagnosticering til at give hurtige og præcise svar.

For at kontakte Dells supporttjeneste, se "Inden du ringer" på side 63, og se derefter kontaktoplysningerne for dit område eller gå til [support.dell.com](http://support.dell.com).

## DellConnect™

DellConnect er et enkelt adgangsværktøj, der giver Dells service og support adgang til din computer via en bredbåndsforbindelse, så de kan finde problemet og reparere det - under din overvågning. For nærmere oplysninger, gå til [support.dell.com](http://support.dell.com), og klik på **DellConnect**.

## Onlinetjenester

Du kan lære mere om Dell-produkter og tjenester på følgende websteder:

[www.dell.com](http://www.dell.com)

[www.dell.com/ap](http://www.dell.com/ap) (kun asiatiske lande og lande i Stillehavsområdet)

[www.dell.com/jp](http://www.dell.com/jp) (kun Japan)

[www.euro.dell.com](http://www.euro.dell.com) (kun Europa)

[www.dell.com/la](http://www.dell.com/la) (Latinamerika og Karibien)

[www.dell.ca](http://www.dell.ca) (kun Canada)

Du kan få adgang til Dell Support via følgende websteder og e-mail-adresser:

- Dell Support-websteder  
[support.dell.com](http://support.dell.com)  
[support.jp.dell.com](http://support.jp.dell.com) (kun Japan)  
[support.euro.dell.com](http://support.euro.dell.com) (kun Europa)

- Dell Support e-mail adresser  
mobile\_support@us.dell.com  
support@us.dell.com  
la-techsupport@dell.com (kun Latinamerika og Karibien)  
apsupport@dell.com (kun asiatiske lande og lande i Stillehavsområdet)
- Dells e-mail-adresser til markedsføring og salg  
apsupport@dell.com (kun asiatiske lande og lande i Stillehavsområdet)  
sales\_canada@dell.com (kun Canada)
- Anonym FTP (file transfer protocol)  
ftp.dell.com  
Log på som bruger: anonym, og brug din e-mail-adresse som din adgangskode.

## **AutoTech-tjenesten**

Dells automatiske supporttjeneste—AutoTech—giver optagede svar på de spørgsmål, som Dells kunder oftest stiller om deres bærbare og stationære computere.

Når du ringer til AutoTech, skal du bruge din tryknaptelefon til at vælge de emner, der passer til dine spørgsmål. For at finde det telefonnummer du skal ringe til for dit område, se "Kontakt Dell" på side 65.

## **Automatisk ordrestatusservice**

For at kontrollere status på de Dell-produkter, du har bestilt, kan du gå til [support.dell.com](http://support.dell.com), eller du kan ringe til den automatiske ordrestatusservice. En række indspillede meddelelser beder dig om de oplysninger, der kræves for at lokalisere og rapportere om din ordre. For at finde det telefonnummer du skal ringe til for dit område, se "Kontakt Dell" på side 65.

## **Problemer med din ordre**

Hvis du har problemer med din ordre, f.eks. i form af manglende dele, forkerte dele eller forkert fakturering, kan du kontakte Dells kundeservice. Sørg for at have din faktura eller pakkeseddel ved hånden, når du ringer. For at finde det telefonnummer du skal ringe til for dit område, se "Kontakt Dell" på side 65.

## Produktinformation

Hvis du har brug for oplysninger om yderligere produkter, der kan fås hos Dell, eller hvis du gerne vil afgive en bestilling, kan du besøge Dells websted på [www.dell.com](http://www.dell.com). For at se hvilket telefonnummer du skal ringe til i dit område for at tale med en salgsspecialist, se "Kontakt Dell" på side 65.

## Returnering af varer til garantireparation eller refundering

Uanset, om du returnerer varerne til reparation eller refundering, skal du forberede dem på følgende måde:

- 1** Ring til Dell for at få et RMA-nummer, og skriv det tydeligt og iøjnefaldende uden på kassen.  
For at finde det telefonnummer du skal ringe til for dit område, se "Kontakt Dell" på side 65. Vedlæg en kopi af fakturaen og et brev, der beskriver årsagen til returnering.
- 2** Vedlæg en kopi af diagnosechecklisten (se "Diagnosecheckliste" på side 64), og angiv, hvilke tests du har kørt samt alle de fejlmeddelelser, der blev rapporteret af Dell diagnosticering (se "Kontakt Dell" på side 65).
- 3** Vedlæg alt tilbehør, der hører til den eller de varer, der returneres (strømkabler, softwaredisketter, vejledninger og så videre), hvis returnering sker med henblik på refundering.
- 4** Pak det udstyr, der skal returneres, i den originale (eller tilsvarende) emballage.

Du skal betale for udgifterne til forsendelse. Du har også ansvaret for at forsikre alle returnerede produkter, og du påtager dig tabsrisikoen under transporten til Dell. Efterkravspakker accepteres ikke.

Returnering, hvor et eller flere af de ovennævnte krav ikke er opfyldt, vil blive afvist ved Dells varemodtagelse og returneret til dig.

## Inden du ringer



**BEMÆRK:** Sørg for at have din kode for ekspresstjeneste klar, når du ringer. Denne kode hjælper Dells automatiske supporttelefonssystem med at stille dit opkald det rigtige sted hen. Du kan også blive spurgt om dit servicemærke (findes på bagsiden eller i bunden af computeren).

Husk at udfylde diagnoseskemaet (se "Diagnosecheckliste" på side 64). Hvis det er muligt, skal du tænde computeren, inden du ringer til Dell for at få hjælp. Ring fra en telefon på eller i nærheden af computeren. Du vil muligvis blive bedt om at skrive nogle kommandoer på tastaturet, videregive detaljerede oplysninger under handlinger eller forsøge fejlfindingstrin, der kun er mulige på selve computeren. Sørg for at have dokumentationen til computeren ved hånden.



**ADVARSEL:** Inden du arbejder inde i computeren, skal du følge de sikkerhedsinstruktioner i dokumentationen, der fulgte med din computer.

## Diagnosecheckliste

Navn:

Dato:

Adresse:

Telefonnummer:

Servicekode (stregkode på bagsiden eller i bunden af computeren):

Ekspresservicekode:

RMA-nummer (hvis du har fået et af en supporttekniker hos Dell):

Operativsystem og version:

Enheder:

Udvidelseskort:

Er du tilsluttet et netværk? Ja Nej

Netværk, version og netværksadapter:

Programmer og versioner:

I dokumentationen til dit operativsystem kan du finde vejledning til, hvordan du identificerer indholdet i systemets startfiler. Hvis computeren har en printer tilsluttet, skal du udskrive alle filemne. Ellers skal du skrive indholdet i alle filemne ned, inden du ringer til Dell.

Fejlmeddelelse, bipkode eller diagnosticeringskode:

Beskrivelse af problemet og af de fejlfindingsprocedurer, du har udført:



## Kontakt Dell

Kunder i USA skal ringe til 800-WWW-DELL (800-999-3355).



**BEMÆRK:** Hvis du ikke har en aktiv internetforbindelse, kan du finde kontaktoplysninger på købskvitteringen, pakkeslippen, fakturaen eller i Dells produktkatalog.

Dell har mange muligheder for online- og telefonisk baseret support og service. Tilgængeligheden varierer alt efter land og produkt, og nogle tjenester er måske ikke tilgængelige i dit område. Du kan kontakte Dell om salg, teknisk support eller kundeservice:

- 1** Gå til [support.dell.com](https://support.dell.com), og bekræft dit land eller din region i rullemenuen **Vælg et land/område** nederst på siden.
- 2** Klik på **Kontakt os** i venstre side af skærmen og vælg det behørigt service- eller supportlink, du har brug for.
- 3** Vælg den måde, der er passer dig bedst, når du har brug for at kontakte Dell.



## Sådan finder du information

 **BEMÆRK:** Visse funktioner eller medier kan være valgfrie og følger ikke nødvendigvis med computeren. Nogle funktioner eller medier er muligvis ikke tilgængelige i visse lande.

 **BEMÆRK:** Yderligere oplysninger følger eventuelt med computeren.

Dokument/Medie/Mærkat	Indhold
<p>Servicemærke og ekspres-servicekode</p> <p>Servicemærke/express-servicekode findes på din computer.</p>	<ul style="list-style-type: none"> <li>• Brug servicemærkatet til at identificere din computer, når du bruger <a href="http://support.dell.com">support.dell.com</a> eller kontakter support.</li> <li>• Indtast ekspres-servicekoden for at viderestille dit opkald, når du kontakter teknisk support.</li> </ul> <p><b>BEMÆRK:</b> Servicemærke/express-servicekode findes på din computer.</p>
<p>Mediet Drivers and Utilities</p> <p>Mediet <i>Drivers and Utilities</i> er en cd eller dvd, som måske blev sendt med din computer.</p>	<ul style="list-style-type: none"> <li>• Et diagnosticeringsprogram til computeren</li> <li>• Drivere til computeren</li> </ul> <p><b>BEMÆRK:</b> Opdateringer af drivere og dokumentation finder du på <a href="http://support.dell.com">support.dell.com</a>.</p> <ul style="list-style-type: none"> <li>• Laptop System Software (NSS)</li> <li>• Readme-filer (Vigtigt-filer)</li> </ul> <p><b>BEMÆRK:</b> Mediet kan indeholde readme-filer (Vigtigt-filer), som giver sidste øjeblikks-opdateringer om tekniske ændringer eller avanceret teknisk referencemateriale til teknikere eller erfarne brugere.</p>
<p>Operativsystemmedie</p> <p>Mediet <i>Operativsystem</i> er en cd eller dvd, som måske blev sendt med din computer.</p>	<p>Geninstaller operativsystemet</p>

<b>Dokument/Medie/Mærkat</b>	<b>Indhold</b>
<p><b>Dokumentation om sikkerhed, regler, garanti og support</b></p> <p>Denne type information kan være leveret sammen med din computer. For yderligere regulative information, se "the Regulatory Compliance Homepage" på <a href="http://www.dell.com">www.dell.com</a> lokation: <a href="http://www.dell.com/regulatory_compliance">www.dell.com/regulatory_compliance</a>.</p>	<ul style="list-style-type: none"> <li>• Garantioplysninger</li> <li>• Vilkår og betingelser (Kun i USA)</li> <li>• Sikkerhedsinstruktioner</li> <li>• Lovgivningsmæssige oplysninger</li> <li>• Oplysninger om ergonomi</li> <li>• Licensaftale for slutbrugere</li> </ul>
<p><b>Servicehåndbog</b></p> <p><i>Servicehåndbog</i> til din computer kan findes på <a href="http://support.dell.com">support.dell.com</a>.</p>	<ul style="list-style-type: none"> <li>• Sådan fjernes og installeres dele</li> <li>• Konfigureres systemet</li> <li>• Sådan foretager du fejlfinding og løser problemer</li> </ul>
<p><b>Dell Technology Guide (Dell Teknologiguide)</b></p> <p><i>Dell Technology Guide</i> (Dell Teknologiguide) kan findes på harddisken og på <a href="http://support.dell.com">support.dell.com</a>.</p>	<ul style="list-style-type: none"> <li>• Om operativsystemet</li> <li>• Brug og vedligeholdelse af enheder</li> <li>• Forståelse af teknologier, såsom RAID, Internet, Bluetooth® trådløs teknologi, e-mail, m.m.</li> </ul>
<p><b>Microsoft® Windows® licensmærket</b></p> <p>Dit Microsoft Windows licens findes på din computer.</p>	<ul style="list-style-type: none"> <li>• Angiver dit styringssystems produkt nøgle.</li> </ul>

# Indeks

## B

- Bagside, 9
- bip-koder, 32

## C

- computer
  - specifikationer, 21

## D

- Dell
  - gendan fabriksstandarder, 55
  - kontakt, 59, 65
  - softwareopdateringer, 47
  - Teknisk opdateringsservice, 47
  - teknisk support og kundeservice, 60
- DellConnect, 60
- Dell Diagnosticering, 41
- Dell Diagnostics
  - start fra harddisken, 42
  - start fra mediet Drivers and Utilities, 42
- Dell gendan
  - fabriksstandarder, 55
- Dell Support Utility (supportprogram), 47

Dell Teknologiguide, 68

Diagnostisering  
strømlamper, 31

diagnosticering  
Dell, 41

diagnostiseringer  
bip-koder, 32

dokumentation, 67  
Dell Teknologiguide, 68  
Servicehåndbog, 68

drivere, 49  
Drivers and Utilities, 67  
geninstallering, 50  
identifikation, 49  
returnering til en tidligere  
version, 50

Drivers and Utilities-medie  
Dell Diagnostics, 41

## E

Expressservicekode, 67

## F

fejl  
gendan til tidligere tilstand, 52

- fejlfinding, 31, 68
  - blå skærm, 47
  - computeren reagerer ikke, 45
  - Dell Diagnostics, 41
  - fejlmeddelelser, 33
  - gendan til tidligere tilstand, 52
  - hukommelse, 45
  - program går ned, 45
  - programmer og Windows
    - kompatibilitet, 46
  - software, 45-47
  - strøm, 43
  - strømdioder, 31
  - strømdiodeltilstande, 43

- fejlmeddelelser
  - bipkoder, 32
  - strømlamper, 31

- forbindelse
  - AC adapter, 13
  - IEEE 1394-enheder, 14
  - netværk, 15
  - netværkskabel, 13
  - USB-enheder, 14

Forside, 7

## G

- Garantiinformation, 68
- Gendan fabriksstandard, 55
- geninstallering
  - drivere og hjælpeprogrammer, 50
  - software, 49

- Guiden Overførsel af filer og indstillinger, 17

- guider

  - Guiden Overførsel af filer og indstillinger, 17

  - Guiden
    - Programkompatibilitet, 46

## H

- Handelsbetingelser, 68

- Hjælpeinformation, 68

- hukommelse
  - fejlfinding, 45

## I

- Internet
  - opsætning, 15
  - tilslutning, 15
  - trådløs kontakt, 11
  - Wi-Fi Catcher
    - netværkslokalisering, 11

## K

- kontakt Dell, 59, 65

## L

- Labtop Systemsoftware, 67

## M

- medie
  - operativsystem, 67
- mediet
  - Drivers and Utilities, 67
- Mediet Drivers and Utilities, 50, 67

## N

- Netværk
  - Wi-Fi Catcher
    - netværkslokalisering, 11
- netværk
  - overblik, 15
  - trådløs kontakt, 11

## O

- opdateringer
  - software og hardware, 47
- operativsystem
  - Dell fabriksstandarder, 55
  - geninstallering, 67
  - medie, 56, 67
  - Systemgendannelse, 52
- operativsystemprodukt nøgle, 68
- oplysninger om ergonomi, 68
- opsætning
  - computer, 13
  - hurtig opsætning, 13
  - Internet, 15
- overføre oplysninger til en ny computer, 17

## R

- regulativ information, 68

## S

- Servicehåndbog, 68
- Servicemærke, 67
- Sikkerhedsinformation, 68
- Slutbruger aftale (EULA), 68
- S.M.A.R.T, 40
- software
  - fejlfinding, 46-47
  - geninstallering, 49
  - opdateringer, 47
  - problemer, 46
- specifikationer, 21
- strøm
  - fejlfinding, 43
  - strømdiodetilstande, 43
- support, 59
  - DellConnect, 60
  - kontakt Dell, 65
  - online-service, 60
  - regionalt, 60
  - teknisk support og kundeservice, 60
- Synsvinkel
  - bagfra, 9
  - forfra, 7
- Systemgendannelse, 52
  - aktivering, 54
- sådan finder du oplysninger, 67

## T

telefonnumre, 65

tilslutning

Internet, 15

tips til fejlfinding, 43

## W

Windows licensetiket, 68

Windows Vista

Annullering af opdatering af  
enhedsdrivere, 50

Gendan fabriksstandarder, 55  
geninstallering, 67

Guiden

Programkompatibilitet, 46

returnering til en tidligere version  
af enhedsdriveren, 50

Systemgendannelse, 52

Windows XP

Annullering af opdatering af  
enhedsdrivere, 50

geninstallering, 67

Guiden Overførsel af filer og  
indstillinger, 17

opsætning af  
internetforbindelse, 16

returnering til en tidligere version  
af enhedsdriveren, 50

System Systemgendannelse, 52